





# RELIQUIAE SANCTORUM IN CATALONIA



## Relíquies de sant Esteve a la Garriga

Les veracreus i les proves *per ignem*

Relíquies vigatanes posteriors a Trento

Relíquies de santa Teresa de Jesús a Vic

Pedra de la cova, refugi de Jesús de camí cap a Egipte

350 anys de la Santa Relíquia o Vera Creu de Canet de Mar

Palamós redescobreix les seves relíquies

ESPECIAL BEAT  
RAMON LLULL



## VINT-I CINC NÚMEROS I MOLT MÉS...



es relíquies de sants, la seva significació històrica i actual des de diferents àmbits, esdevenien l'objecte d'estudi de la revista digital nascuda l'1 de setembre de 2020. En aquell moment, en un context incert encara fortament influenciat per la pandèmia de la covid-19, una publicació dedicada a un tema tan específic semblava tenir una curta existència. De fet, l'aspiració a poder assolir el número 25, més de quatre anys després, esdevenia una absoluta temeritat.

Certament, arribar al número vint-i-cinc no és una fita gaire ambiciosa, però és clar que sempre cal mirar aquests aspectes quantitius d'acord amb la mesura corresponent i en la seva escala adequada.

D'una banda, aquest camí, sens dubte, s'ha pogut fer gràcies a una bona quantitat de col·laboracions, en textos, portades, imatges i fotografies; entre aquestes, i és de justícia destacar-ho, cal esmentar les de Jordi Llabrés i Sans que, des del segon número i des de les terres de Mallorca, han mostrat una absoluta fidelitat a una proposta inicialment carregada d'impulsivitat il·lusionada. Les edicions, de més o menys pàgines, han sorgit d'una tasca participada i compartida, en aquest cas enriquida amb la de Rosa Planas.

De l'altra, un altre objectiu que mai s'havia previst, però que s'ha produït en paral·lel a les successives edicions, és la xifra de més de 500 subscripcions. El constant compromís amb la revista evidencia un notable interès per un aspecte -la devoció a les relíquies de sants- de la cultura compartida pels territoris de parla catalana. El degoteig permanent de les noves adhesions s'acull amb una autèntica energia que ha impulsat (i impulsa) la continuació d'aquell repte agosarat que es va iniciar fa més de quatre anys.

En aquesta ocasió, la revista comparteix protagonisme amb l'exposició *Reliquiae Sanctorum* que es podrà veure a partir del 17 de desembre al Museu del Ter de Manlleu, on prenen forma física els interessos mostrats en aquestes pàgines. La inauguració comptarà amb la conferència "Relíquies i rituals: l'objecte i el gest", que de ben segur serà magistral, de la Francesca Español, doctorada en Història de l'art i professora de la Universitat de Barcelona. Tot plegat forma part del projecte que vol posar en valor la presència i l'existència de les relíquies com a símbols comunitaris propis.

Moltes gràcies a totes i a tots els qui heu participat a fer-ho possible.

Joan Arimany i Juventeny

### RELIQUIAE SANCTORUM IN CATALONIA

Desembre 2024

En aquest número...

- p. 4 Relíquies de sant Esteve a la Garriga
- p. 9 Les veracreus i les proves per 'ignem'
- p. 12 Relíquies vigatanes posteriors a Trento
- p. 38 Relíquies de santa Teresa de Jesús a Vic
- p. 40 Pedra de la cova, refugi de Jesús de camí cap a Egipte
- p. 43 Relíquies de la capella de Santa Llúcia de Barcelona
- p. 46 350 anys de la Santa Relíquia o veracreu de Canet de Mar
- p. 49 Palamós redescobreix les seves relíquies

ESPECIAL BEAT  
RAMON LLULL

p. 23

... i molt més

Portada: Imatge reliquiari de Sant Esteve de la Garriga. Foto Víctor Rodríguez



# Relíquies de sant Esteve a la Garriga

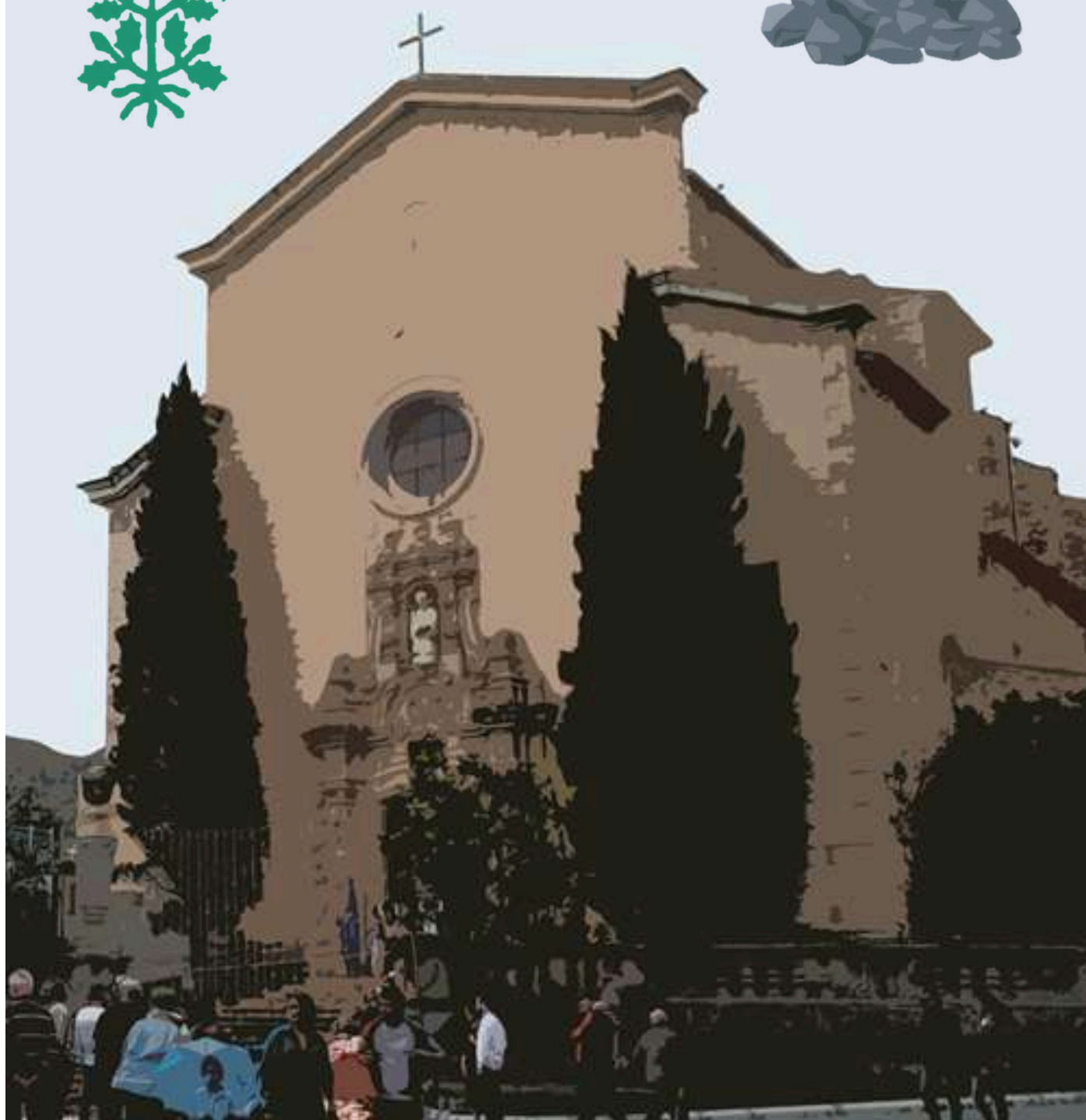

## RELÍQUIES DE SANT ESTEVE A LA GARRIGA

**Redacció.**- La devoció a sant Esteve es considera una de les més primerenques en territoris de parla catalana, amb divulgació des de l'antiguitat tardana. La consideració de protomàrtir del cristianisme li atorgà una gran fama en els primers segles d'extensió de la fe a un nivell semblant al de la mare de Déu i dels apòstols, entre els quals es qualifica com a diaca o col·laborador. Segons les fonts canòniques, (1) l'activitat evangelitzadora va provocar la seva mort per lapidació. El relat de la seva gesta es va divulgar arreu on arrelava el cristianisme. El llibre dels Actes o Fets dels apòstols descriu l'escena amb aquestes paraules:



La Doma      Sant Esteve de la Garriga

### COBLES EN ALABANSA DEL GLORIOS PROTHOMARTYR S. ESTEVE, QUE SE CANTAN EN SA IGLESIA DE LA GARRIGA.



## RELÍQUIES DE SANT ESTEVE A LA GARRIGA



“En sentir això, estrenyien les dents i es corsecaven de ràbia contra Esteve. Ell, ple de l'Esperit Sant, fixà al cel la mirada i veié la glòria de Déu i Jesús que s'estava a la dreta de Déu. Llavors va dir:

—Veig obert el cel, i el Fill de l'home a la dreta de Déu.

Els, cridant amb tota la força, es van tapar les orelles i s'abraonaren tots alhora contra ell, el tragueren fora de la ciutat i començaren a apedregar-lo. Els testimonis havien deixat els seus mantells als peus d'un jove que es deia Saule. Mentre l'apedregaven, Esteve pregava dient:

—Jesús, Senyor, rep el meu esperit.

60 Després caigué de genolls i va cridar amb tota la força:

—Senyor, no els tinguis en compte aquest pecat!

I, havent dit això, va morir”.(1)

La suposada descoberta del seu cos l'any 415 a terres de Jerusalem, coneguda com invenció, va reforçar la veneració que se li atorgava a la seva figura. Només tres anys després, segons la documentació, part de les seves restes ja es trobaven a Menorca, on les havia portat Orosi, en el seu trajecte cap a la península Ibèrica; l'encíclica del bisbe Sever és fidel testimoni de la importància que va adquirir la seva presència per als cristians de l'illa mediterrània.(2) L'establiment de temples dedicats a sant Esteve es pot interpretar, en alguns casos, com una fundació anterior a la invasió sarraïna de la segona dècada del segle VIII.

El nucli de la Garriga, amb un entorn on s'han identificat jaciments des del segle I aC fins al segle IV dC, és un lloc idoni per considerar l'establiment d'un temple dedicat al protomàrtir. En època primerenca d'expansió del cristianisme per terres de la Tarraconense, les principals vies, com la del Congost, suposaven un vehicle idoni per a la nova fe.

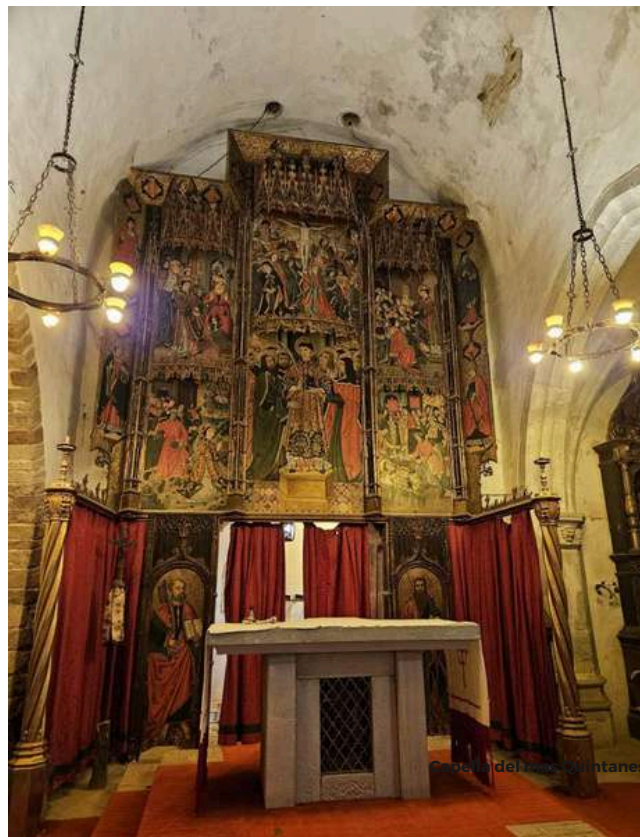

Altar major de Sant Esteve de la Doma, amb el reliquiari a la base. Foto Ramon Ferrandis-La Garriga Secreta

### Sant Esteve de la Doma

L'antic temple parroquial de la Garriga, avui conegut com a Sant Esteve de la Doma, presenta l'arquitectura de les diferents reformes en els darrers nou segles; l'aparença actual prové de les intervencions que es van fer a partir de la segona meitat del segle XVI.(3)

El retaule que presideix el conjunt, dedicat al sant titular de l'edifici eclesiàstic, entre d'altres mostra les dues escenes que han esdevingut iconogràfiques en l'hagiografia del personatge: la mort per lapidació i la invenció del seu cos, gairebé quatre segles després. L'església actual conté l'altar dels anomenats altar confessió, la part inferior del qual serveix de continent de relíquies.

La singularitat d'aquest testimoni és la seva pròpia naturalesa: acompanya petites restes òssies atribuïdes al sant, una pedra amb la qual, suposadament, se'l va martiritzar fins a la mort. Les



## RELÍQUIES DE SANT ESTEVE A LA GARRIGA



Reliquiari de la suposada pedra llençada contra sant Esteve. Foto Ramon Ferrandis -La Garriga Secreta

primeres van ser autenticades pel cardenal Clemente Micara (1879-1965), amb col·locació al seu lloc el 6 de setembre de 1953. Trenta anys després, durant la festivitats de Sant Esteve, el prevere garriguenc Josep Cucurull va concedir a una pedra el títol de relíquia, que es relaciona amb la mort del sant.(4)

La consideració de relíquia d'una de les suposades pedres que es van llançar a Esteve no és gens extraordinari. En qualsevol cas, seria molt interessant saber quin camí va seguir la pedra per admetre-li l'atribució de relíquia, com també caldria saber de quina manera se l'hi va acceptar .

### Sant Esteve de la Garriga

La pèrdua de la condició parroquial de la Doma i el



Detall del reliquiari de la pedra de Sant esteve de la Doma. Foto Ramon Ferrandis -La Garriga Secreta

trasllat a l'edifici actual es va du a terme pel creixement del nucli de la població a l'altra banda del riu Congost. Les obres es van iniciar el 1686 i van durar més de cinquanta anys. Aquest nou temple va obrir-se al culte el 1737.



Reliquiari de Sant Esteve de la Garriga. Foto Víctor Rodríguez



## RELÍQUIES DE SANT ESTEVE A LA GARRIGA



Detall del reliquiari de Sant Esteve de la Garriga. Foto Víctor Rodríguez

### Notes:

1 Ac 7, 54-60

2 *Consensí. Correspondència amb sant Agustí*. Barcelona: Fundació Bernat metge, 1987, v. 1, p. 44-46

3 Cantarell, M. Cinta. "Sant Esteve de la Doma", dins *Catalunya romànica*. Barcelona. Enciclopèdia Catalana 1991, v. 18, p. 355

4 La Doma: retaule dels garriguencs. La Garriga: Edicions de la Garriga Secreta, 2012, p. 12

5 Martí, Josep M. (a cura de). *Catàleg monumental de l'arquebisbat de Barcelona. Vallès Oriental*. Barcelona: Arxiu Diocesà de Barcelona, v. 2, 1981, p. 394



Reliquia de sant Lluís Gonçaga a Sant esteve de la Garriga. Reliquiari de Sant Esteve de la Garriga. Foto Víctor Rodríguez

L'església disposa de dues imatges de plata de sant Esteve. La més antiga és un reliquiari del segle XVIII i és damunt un escambell, amb ostensori ovalat al pit. La dalmàtica és burinada amb tiges, flors i fulles.(5) La imatge sosté un llibre amb pedres al damunt, a la mà esquerra, i la palma martirial a la dreta. El tresor parroquial també disposa d'un reliquiari pediculat de color daurat, possiblement del segle XX, amb una relíquia del sant Lluís Gonçaga.







**Les veracresus  
i les proves  
*per ignem***



## LES VERACREUI LES PROVES PER IG'NEM

**Redacció.**- Els intents d'autenticar relíquies tenien, antigament, diverses formes més o menys contundents. Més enllà de resseguir les procedències i descriure els orígens de les restes, que podrien certificar-ne la procedència autèntica, hi havia pràctiques que, combinant l'essència prodigiosa amb les propietats físiques de la peça, es consideraven suficients (en cas de superar-les) per proclamar-ne la irrefutabilitat.

En el cas dels fragments de la Vera Creu, atribuïdes a la fusta de l'objecte de la Passió de Jesucrist, se solia aplicar un sistema "infal·libre" que n'assegurava la naturalesa prodigiosa.

La substància que formava part d'aquesta principal relíquia s'enfrontava a un examen de difícil supervivència: la prova anomenada "per ignem".

Quan la peça de fusta de la veracreu d'un temple eclesiàstic superava l'agressió del foc, passava a considerar-se prodigiosa; per tant, que tenia les qualitats pròpies de l'element que havia estat en contacte amb el martiri de Jesús, la seva sang i el seu cos, en aquell episodi que, segons els Evangelis canònics, va posar fi a la seva vida terrenal. La qualitat ignífuga de la relíquia es considerava suficient per donar fe de la seva indubtable autenticitat.

Els relats tradicionals, vinculats a la devoció més ferma, indiquen que diverses de les veracreus venerades a territoris de parla catalana van superar la prova de foc.

El Segon Concili de Saragossa, celebrat l'1 de novembre de l'any 592, va tractar de les formes d'autenticar les relíquies venerades pels seguidors de la doctrina ariana, considerada com una heretgia, que es convertien al catolicisme. En aquesta reunió de bisbes s'hi trobaven representants de les diòcesis catalanes. Entre els tres cànons que s'hi van aprovar, cal destacar el que feia referència a les relíquies: "Que les Relíquies que van ser venerades pels Arrians, es presentessin, així que fossin trobades, als

Ver creu, i inscripció, dels Sant Jeroni de la Vall d'Hebron, segons imatge recollida per Josep Cudiol a "Les creus d'argenteria a Catalunya"



HOC LIGNŪ SCĒ  
CRVCIS, A R̄' DÑO  
ARCHIEP̄O MIRA  
LLES, RITE EXA-  
CTEQ̄, AD LAV-  
DĒ ET GL'IA DEI,  
PIGNĒ EXAMINATŪ  
FVIT AÑ̄  
DÑI: 1530. 0̄. NŌS. OCTŪ.

Bisbes, perquè aquests les examinés al foc [...]".(1)  
D'aquesta declaració, i d'altres intents de provar relíquies tot exposant-les al foc, se'n va fer ressò Edmund Martene a la seva obra *De antiquis ecclesiae ritibus*.(2)

Les referències documentals, en territoris de parla catalana, que esmenten el ritual de sotmetre fragments de *Lignum crucis* a la combustió són





## LES VERACREUI LES PROVES *PER IG'NEM*

excepcionals i es troben en arxius on es mencionen les veracreus considerades més notables.

Jaume Villanueva, en el seu pas per Vic l'any 1806, a la seva obra *Viage literario a las iglesias de España*, feia inventari de les principals relíquies que va veure a la Seu: "En primer lloc és memorable un gran *Lignum Crucis*, que consta de dos trossos creuats pel mig, tots dos d'un dit de gruix: el vertical té més d'un pam català, i el travesser gairebé. Aquesta insigne relíquia diuen aquí que va ser provada *per ignem*, cosa gens increïble, i que em consta haver-se practicat fins i tot al segle XVI, amb un altre que guarden els PP. Gerònims de Vallebron, diòcesi de Barcelona, i amb altres relíquies"(3). D'aquesta referència se'n va fer ressò el canonge Jaume Ripoll en un dels seus *Opuscles*, i sense poder indicar a partir del moment en el qual la catedral estava en possessió d'aquesta relíquia, recull els documents més antics que l'esmenten, començant amb un del 1343 on consta: "*Ordinarunt quod Crux, in qua est lignum Domini...*".(4)

A l'església parroquial de Santa Maria del Vilosell, segons Vicenç Aguado, que recull la informació de Benet Farré, hi havia una veracreu notable: "La relíquia més important que es conservava a l'església parroquial era un fragment de la vera creu que consta documentada el 14 de juny de 1451 quan es va realitzar una "prova de foc" davant de l'abat de Poblet amb la finalitat de comprovar la seva autenticitat".(5)

Josep Gudiol, a l'estudi de les creus d'argenteria catalanes que va servir per a la mostra que es va fer amb motiu del I Congrés d'Art Cristià, el novembre i desembre de 1913, destacava la veracreu de Sant Joan d'Horta de l'antiga vila barcelonina independent i de la qual remarcava la inscripció que hi constava: "*Hoc Lignum Sancte Crucis A. reverendo Domno archiepiscopo Miralles Rite – examinatum fuit – anno Domini 1530 6º nonis octubris ad lav – dem et gloriam Deu – per ignem examinatum*".(6)

Curiosament, un text molt semblant s'associa a una veracreu del monestir barceloní de Pedralbes que ja havia estat exposada anys abans en una mostra semblant: "*Hoc lignum Sta. Crucis , á Rdo. Dmo. Archiepiscopo Miralles, rite exactæque ad laudem et gloriam Dei per ignem examinatum fuit, anno Domini 1530, 6 nonas octubris*".(7) La coincidència es deu a dues veracreus diferents amb un mateix origen, data de la instal·lació i procés o, simplement, a una confusió. Una tercera obra confirma les dades aportades per Gudiol i hi afegeix la traducció: "*Aquest tros de la Santa Creu per lo reverent senyor arquebisbe Miralles, segons rito y ab exactitut á llahor y gloria de Deu, per medi del foch fou subjectat á prova l'any del Senyor 1530, als 6 de las nonas de Octubre*".(8) Jaume Villanueva ja havia fet esment d'aquesta nota a la veracreu, que la situava al monestir de Sant Jeroni de la Vall d'Hebron.(9) Es tractaria, possiblement, d'una mateixa peça que es va moure per diferents edificis i que el mateix autor esmentava tot comparant-la amb la de Vic.

El ritual, tot i la seva possible pràctica, es va desestimar en temps posteriors. D'una banda, es creia un gest supersticiós; d'altra banda, es considerava innecessari davant la fe que la tradició mantenia sobre aquestes peces de devoció. La divulgació de veracreus amb dues menudes estelles de fusta, en època de la religiositat barroca, devia considerar inútil aquest gest.

### Notes:

- 1 Risco, Manuel. *España sagrada*. Madrid: Imprenta de don Antonio de Sancha, v. 30, p. 239-240
- 2 Martene, Edmund. *De antiquis ecclesiae ritibus*. Anvers: Typis Joannis Baptistae de la Bry, 1736, t. 2, col. 968-969
- 3 Villanueva, Jaume. *Viage literario a las iglesias de España*. València: Imprenta de Oliveres, abans Estévan, 1821, v. 6, p. 105-106
- 4 Lib. Vit. Fol. 81. Citat per: Ripoll, Jaume. *Constitución capitular de la santa Iglesia de Vich relativa á la solemnidad de varias fiestas que en ella se celebran, y señaladamente de las dos de la santa Cruz, con motivo del precioso Lignum Crucis que posee de tiempo inmemorial*. Vic: Oficina de I. Valls, 1830, p. 3
- 5 Aguado, Vicenç. "Les Santes Relíquies que el bisbe Caixal va obtenir per a l'església parroquial del Vilosell", *Talaia del Vilosell. revista del Centre d'estudis Locals del Vilosell*, n. 8, juliol de 2007, p. 18
- 6 Gudiol, Josep. "Les creus d'argenteria a Catalunya" dins *Junta de Museus de Barcelona. Anuari de l'Institut d'Estudis Catalana Barcelona*: [s.n.], 1920, v. 6, p. 395
- 7 *Álbum heliográfico de la exposició de artes suntuarias celebrada en el edificio de la Universidad de Barcelona en setembre y octubre del año 1877*. Barcelona: Imprenta del heredero de D. Pablo Riera, 1878, p. 23
- 8 *Butlletí de la Associació d'Excursions Catalana* 1886. Barcelona: Imprenta dels Successors de N. Ramírez, 1886, v. 8, p. 239
- 9 Villanueva, Jaume. *Viage literario a las iglesias de España*. Madrid: Imprenta de la Real Academia de la Historia, 1851, v. 19, p. 42





# Relíquies vigatanes posteriors a Trento



RELIQUIAE SANCTORUM IN CATALONIA





## RELÍQUIES VIGATANES POSTERIORES A TRENTO

**Redacció.**- La gran presència de congregacions eclesiàstiques, amb els edificis corresponents, va atorgar a Vic el sobrenom de 'ciutat dels sants'. El nombre d'aquestes construccions, i el moviment dels seus habitants —amb els hàbits corresponents—, es devia notar especialment segons les dimensions del nucli urbà en els segles XVIII i XIX. La importància de ser centre episcopal i la ubicació d'un seminari que preparava futurs sacerdots, seria una altra raó per consolidar el motiu que, fins i tot, va adquirir connotacions literàries.

Joaquim Salarich, el 1854, aportava una altra visió força apassionada: "Si Inglaterra fue llamada con razón jardín de los santos, por el gran número de ellos que se veneran en los altares y brillaron en aquella nación ahora protestante, ¿con cuanto mayor motivo no podríamos llamar á la nuestra ciudad de los santos, en razón de los muchos hijos de Vich que han resplandecido en tiempos antiguos y modernos por sus heroicas virtudes, con cuyo suave aroma embalsamaron su patria, y por su fe ardorosa, que ha hecho alcanzar á algunos la palma del martirio? Y á pesar de esto, son pocos los santos y venerables nacidos en Vich, de que el pueblo tiene noticia".(1) Aleshores, malgrat la contundència de l'afirmació de Salarich, Vic comptava amb un bisbe sant i un frare reconegut com a beat i la resta de sants formaven part de la tradició llegendària que ben aviat perdria crèdit. No seria fins al segle XX que la declaració esdevindria més certa amb les canonitzacions de sant Antoni Maria Claret, santa Joaquina de Vedruna, sant Pere Almató, sant Francesc Coll i santa Carme Sallés.



En aquest ambient de notable fervor religiós que envoltava la ciutat de Vic, no era sorprenent que els temples procuressin tenir relíquies de sants que els aportessin un cert prestigi. La proximitat d'aquestes restes, segons la mentalitat d'aquell ambient de pietat, devia facilitar la intercessió en els precés dels fidels per a un millor assoliment del benefici diví. La mateixa catedral vigatana havia necessitat de tot un moble per acollir les cent-vint relíquies que havia acumulat des de l'edat mitjana

**Vegeu, també, el reportatge: "El moble altar-reliquiari barroc de la catedral de Vic", *Reliquiae Sanctorum in Catalonia*, n. 7, juliol-agost de 2021, p. 25-35**

La gran distribució de relíquies a la majoria d'esglésies i altars, més enllà dels gran monestirs i seus episcopals, es va iniciar després del Concili de Trento (1545-1563) i les intenses excavacions als antics cementiris cristians. En aquest context, diferents capelles de les comunitats establertes a la ciutat, en alguns casos amb futurs sants propis, van festejar la rebuda dels vestigis que consideraven veritables tresors.

### **Sant Clement, venerat a l'església dels frares carmelites descalços**

El convent de Sant Josep i Sant Jeroni, al nord del nucli urbà de Vic i arran del carrer de Manlleu, es va construir entre 1663 i 1679 i seguidament es va edificar l'església inaugurada el 1696.(2) Una estrofa dels goigs que va imprimir Josep Tolosa a la segona meitat del segle XVIII (3), indiquen una procedència relacionada amb les catacumbes de Roma i segons la forma habitual de concedir les restes: "*Vostras Reliquias sagrades / lo Pontifice Romà / de gràcia nos envià / ab lletres autenticades: / En Vich foren venerades; / ab un cordial amor. / Sant Clement Martir sagrat / pregau per tots al Senyor.*"

La principal invocació que es feia al sant, segons els mateixos goigs, es dirigia a les parteres i al seu bon infantament. També s'afegia la confiança que cap llamp provoqués cap ferit de la parròquia ni que hi caigués cap pedregada.





## RELÍQUIES VIGATANES POSTERIORIS A TRENTO

### Sant Claudi, venerat a la seu del trinitaris descalços

La fama que havia adquirit el vigatà fra Miquel Argemir, trinitari descalç mort a Valladolid el 1625, va afavorir l'establiment del seu orde a la ciutat de Vic l'any 1637. En arribar, la comunitat es va establir a l'edifici que la canònica agustiniana femenina de Santa Margarida havia abandonat a finals del segle XVI.

Aquest temple, en temps dels trinitaris, posseïa la relíquia de sant Claudi, que era sol·licitada per fer ploure en cas de sequera persistent, com es va fer el 1764.<sup>(4)</sup>

A més de les relíquies de sant Claudi, el convent dels trinitaris va venerar les relíquies insignes de santa Margarida i sant Sebastià. Aquesta devoció, possiblement va arrelar després de l'abandonament, provocat per la Guerra dels Segadors, i posterior reedificació de l'edifici a la segona meitat del segle XVII. Els reliquiariis d'aquests dos sants es conserven al Museu Episcopal de Vic [vegeu destacat].

### Sant Romà, venerat a l'església de les monges carmelites calçades

El convent de les monges carmelites calçades, dedicat a la Presentació de la Mare de Déu, estava situat a la rambla de les Davallades. L'edifici es va començar a construir el 1664 però va restar desocupat fins el 1683, quan s'hi va traslladar la comunitat amb monges de Barcelona i Vilafranca del Penedès. L'església no es va inaugurar fins al 1741. El conjunt va desaparèixer a principi de la Guerra Civil, el 1936. La capçalera dels goigs dedicats a sant Romà indica que les seves relíquies havien estat venerades en aquest convent vigatà. Les restes s'havien extret de les catacumbes romanes de Santa Agnès, situades a la via Nomentana. Els goigs, que a part d'aquesta referència no aporten cap dada relacionada amb Vic, es van imprimir l'any 1856 a l'Impremta de Lluçia Anglada de la ciutat.

### Sant Agapit, venerat a l'església del Carme

L'església vigatana de la Mare de Déu del Carme,

situada prop de l'inici del carrer de Gurb, a la rambla del Carme és hereva del desaparegut convent dels frares carmelites calçats.

Aquest temple va acollir les relíquies de sant Agapit. Es tenen referències d'aquest sant per diversos documents impresos a la dècada de 1850.

D'una banda, l'any 1855 es va imprimir una novena a Vic i uns goigs a Barcelona. D'altra banda, el 1858 la novena es va reeditar com a quinari en aquesta darrera ciutat. Tenien, pràcticament, el mateix text; només es diferenciaven per la supressió de les oracions dels quatre dies que difereixen de la novena al quinari.

Segons consta en aquestes publicacions, les relíquies havien estat extretes de les catacumbes de Ciríac, a la via Tiburtina de Roma, el 23 de novembre de 1843. S'havien lliurat als Ferrer de Manresa, el 29 de febrer de l'any següent, amb l'autèntica o certificat corresponent. Un sacerdot les va dur a Vic, on el bisbe Antoni Palau les va acollir i les va situar a l'església del Carme. Aquest fet permet datar l'arribada de les restes a la ciutat vigatana entre 1853 i 1855, entre la possessió del càrrec de l'esmentat bisbe i l'edició del novenari.

En la primera visita pastoral iniciada el 25 de gener de 1900, el bisbe Josep Torras i Bages manava que el cos de sant Agapit fos exposat i il·luminat durant el dia de la seva festa.

#### Notes:

1 Salarich, Joaquim. *Vich: su historia, sus monumentos, sus hijos y sus glorias*. Vic: Diari de Vic, 2005, p. 169-170

2 Junyent, Eduard. *La ciutat de Vic i la seva història*. Barcelona: Curial, 1980, p. 233-234

3 Llanas, Manuel. *L'edició a Catalunya: el segle XVIII*. Barcelona: Gremi d'Editors de Catalunya, 2003, p. 181-182

4 Roma, Francesc. *Temps atmosfèric, rituals religiosos i resposta social als segles XVII i XVIII*. Vic: Patronat d'Estudis Osonencs, 2011, p. 20-21





## RELÍQUIES VIGATANES POSTERIORES A TRENTO

# Els suposats crani de sant Sebastià i mandíbula inferior de santa Margarida de la col·lecció del Museu Episcopal de Vic

**Redacció.**- Els visitants del Museu Episcopal de Vic, que avui pregona la marca Museu d'Art Medieval, es troben en el seu recorregut amb dos reliquiari antropomorfs. Els sants als quals es vinculen pertanyen a l'antiguitat tardana, però l'aparença del procés històric que va dur a Vic les seves restes sembla més propi de l'efervescència pietosa posterior al Concili de Trento.

Les dades confirmades pel Museu atribueixen l'origen dels dos reliquiari al convent dels Trinitaris de Vic, datats en el segle XVIII, i elaborats en fusta tallada, policromada i daurada. Així mateix, s'assignen a santa Margarida i a sant Sebastià, respectivament.(1) I és que, com diu Josep Gudiol, era habitual aquest format de continents de relíquies: "Les testes dels sants es col·locaven generalment en reliquiari- bustos o caps presentaven una obertura tancada amb una porteta per on es podien veure els ossos . També en els bustos s'hi posaven qualsevol relíquies principalment en el pit".(2)



Estampes de santa Margarida i sant Sebastià (superiors) i referència que feia Josep Gudiol a "Arqueologia sagrada catalana" (esquerra)

684

ARQUEOLOGIA SAGRADA

Els reliquiari a manera de bust i d'ostensori solien exposar-se en els altars per les festivitats majors o pròpies dels sants venerats. També s'hi posaren les *veròniques* de Jesús i de Maria, quiscuna a cada banda, en plaques pintades i radiades muntades sobre un peu.

Entre les relíquies, s'hi compten també els *Agnus Dei* o pastes ovals de cera beneïda i ungida que confeccionaven els papes, les quals donen per tema general en una cara la representació de l'Anyell de Déu i en l'altra variats assumptes i escenes, amb les llegendes al·lusionades a elles i al pontificat. Solien tancar-se en capces o reliquiari apropiats i també és recamaven amb fils d'or i seda vermella, com eren dues que hi havia en la Catedral de Vich



Fig. 602. Busts reliquiari de l'església dels Trinitaris de Vich Segle XVIII.

en temps del bisbe Joan B. de Cardona (1584-1587), una d'elles amb guarnició de plata i peu.





# RELÍQUIES VIGATANES POSTERIORES A TRENTO

Notícia apareguda l'any 2002 en referència als reliquiaris de sant Sebastià i santa Margarida preservats al Museu Episcopal de Vic

EL **9** NOU  
Any XXV Nòm. 2213

PERIÒDIC  
INDEPENDENT  
D'OSONA I DEL  
RIPOLLÈS

Divendres, 2 d'agost de 2002



El Reliquiari de Sant Sebastià, sense la tapa de fusta que vam robar

## Investiguen el robatori d'una peça del Museu Episcopal de Vic

• El fragment desaparegut no té quasi cap valor artístic • El fet ha obligat a extreure les mesures de seguretat

(Pàgina 5)

No hi ha cap pista sobre l'autor del robatori de la tapa del Reliquiari de Sant Sebastià

## Els Mossos investiguen el robatori d'una peça del Museu Episcopal

JOSEP COMAJOAN

**Vic** Els Mossos investiguen el robatori d'un fragment d'una peça del nou Museu Episcopal de Vic (MEV). En concret, de la tapa del Reliquiari de Sant Sebastià, una peça del segle XVIII procedent de l'església dels Trinitaris de Vic. El robatori va produir-se entre finals de maig i principis de juny, al cap de pocs dies de la inauguració del museu, però no ha transcendit fins aquesta setmana. De moment, els Mossos no disposen de cap pista sobre el possible autor del robatori.

El Reliquiari de Sant Sebastià no és, ni de lluny, de les peces més valuoses del Museu. Està exposat en una de les tres sales dedicades a l'escultura i pintura osonenca dels segles XVI al XIX. Amb tot, el robatori ha servit perquè "s'encengués l'alarma", en paraules de mossèn Fèlix Guàrdia, vicari general del Bisbat i portaveu de la junta del Museu. Per al que ha servit el robatori, segons Guàrdia, és perquè "extremem més la vigilància". Ara, per exemple, a més de les càmeres de vigilància, durant les hores que el museu és obert, un guarda jurat a cada una de les quatre plantes *passeeja* constantment entre les sales.

De moment, s'està a l'espera si els Mossos troben el lladre o bé si aquest, en adonar-se del poc valor que té la peça robada, la torna voluntàriament. "M'imaginava que a alguna hora apareixeria en un racó del



El Reliquiari de Sant Sebastià, sense la tapa, i el de Santa Margarida, amb una tapa idèntica a la robada

museu", explica Fèlix Guàrdia. Si no, es plantejaran substituir la tapa per una de nova. Actualment el Reliquiari s'exposa obert, amb el que se suposa que són les relíquies de Sant Sebastià —en aquest cas, el crani—, a la vista de tothom. Es dona el cas que, en exposar-se de costat amb un reliquiari idèntic, també procedent dels Trinitaris, però de Santa Margarida, perquè no es perdés la uniformitat, aquest també s'exposa a estones sense la tapa. En aquest cas, el que queda a la vista és una mandíbula inferior, encara amb bona part de la dentadura, presumptament de Santa Margarida.

Els dos reliquiaris són de les

poques peces d'art sacre que van salvar-se de la crema que va patir l'església dels Trinitaris durant la Guerra Civil. El Reliquiari és un bust del sant, al tors del qual hi ha petit armariet on es guarda la relíquia. El conjunt és de fusta tallada, policromada i daurada i se'n desconeix l'autor exacte.

Tant Fèlix Guàrdia com Miquel Tresserras, director del Museu, han tret importància a la desaparició de la peça. "L'únic valor que tenia era funcional", ha declarat Guàrdia. "No la poden pas anar a vendre, no té cap valor, la tapa tota sola", ha afegit el portaveu del museu. El fet que es tractés d'u-

na peça sense tant valor com les del romànic i el gòtic és el motiu pel qual la càmera de seguretat que hi ha en aquella sala no l'enfoqués directament.

La notícia del robatori ha transcendit després que arribessin a EL 9 NOU algunes crítiques sobre la seguretat del Museu, no tant en cas de robatori, sinó d'incendi o d'accident. Respecte a això, Fèlix Guàrdia ha explicat que el museu compleix totes les normes que exigeix la llei. "Que la sortida d'emergència està tancada? No ho sé pas. El cas és que hi són, una que dona al carrer del Cloquer i una altra a la baixada de l'Eraïme", assegura Guàrdia.

### Realitat i ficció

Josep Comajóan

**U**n cop més, la realitat ha superat la ficció. La setmana passada publicàvem un reportatge sobre una de les activitats del Museu adreçades a la mainada dels casals d'estiu: simulaven la desaparició d'una peça del Museu que els petits detectius dels casals d'estiu havien de trobar.

Doncs bé, algú ha volgut posar a prova el novíssim Museu i s'ha endut la tapa del Reliquiari de Sant Sebastià, deixant a la vista el crani del pobre sant. Vés a saber si el crani es podria acabar convertint en reclam de més visitants, del tipus dels que hi van a veure la mòrnia.

El cas és que, més enllà de l'escàs valor de la peça, és patètic que al cap de poc d'haver-se inaugurat un museu que, en la presentació davant la premsa, va dir-se que era en un "edifici intel·ligent", ja hi tinguem els Mossos buscant lladregets. Ara seria fàcil dir que, igual que s'han endut la tapa del Reliquiari, podien haver-se endut una de les figures del davallament d'E-rill la Vall. Se suposa que estan molt més ben protegides que el Reliquiari en qüestió.

Sí que fan pensar, però, els milions que s'han gastat en aquesta obra i que, malgrat tot, hi hagi hagut el robatori. Un robatori insignificant, però simptomàtic. Esperem que les informacions arribades a EL 9 NOU, desmentides des del Bisbat, que el Museu tampoc compleix algunes normes de seguretat en cas d'incendi o d'incendi, no hagin de ser desmentides també per la tossuda realitat.







## RELÍQUIES VIGATANES POSTERIORIS A TRENTO

Curiosament, les restes dels dos reliquiariis presenten el conjunt d'un crani sencer. Mentre que el de santa Margarida ofereix la mandíbula inferior, l'altre conté la resta del cap. Es podria arribar a suposar que, per la seva vinculació, la confecció de les dues peces podria haver format part d'un mateix projecte pietós. La semblança de l'estil amb què van ser elaborats fomenta aquesta idea. En qualsevol cas, és ben acceptable que, en època del barroc, s'aplicaven formes molt imaginatives per fomentar la devoció.

L'establiment de l'orde dels trinitaris descalços de Vic va rebre l'impuls de la figura de Miquel Argemir, fill de la ciutat, que havia format part de la comunitat i havia mort en olor de santedat el 1625. L'any 1637 es van establir arran del carrer de Sant Pere, una de les vies de comunicació cap a l'exterior fora de les muralles medievals i en el corresponent creixement lineal del nucli, i va ocupar l'edifici que havia estat seu d'una comunitat agustiniana femenina fins a 1560. La devoció a santa Margarida en el convent trinitari s'explicaria pel fet que aquest cenobi femení, originàriament de la comunitat de Santa Margarida de Vila-seca del terme de Sant Martí Sescorts, havia tingut posteriorment la seu a l'edifici vigatà.

La presència de sant Sebastià és més difícil d'explicar, més enllà de la ferma devoció que va adquirir el sant en temps d'epidèmies. La popularitat que va guanyar aquest màrtir en època de pesta va suggerir l'edificació d'una ermita el 1520 de la qual és titular, a ponent de la ciutat. La fermesa de la devoció local per aquest sant es reforça per l'existència del culte en el conjunt dels territoris de la cristiandat.

En qualsevol cas, la possessió d'una relíquia tan destacada i d'un sant tan il·lustre no passaria desapercebuda en la religiositat de la ciutat de Vic. La distribució de restes atribuïdes a sant Sebastià, compta amb una generosa veneració arreu de la cristiandat.

Segons la tradició, Sebastià era fill de família cristiana, natural de Milà però establerta a

Narbona. La seva carrera com a militar, dins les tropes romanes, el va dur a ser un dels més brillants soldats i, ben aviat, es va trobar entre la guàrdia del propi emperador Dioclecià. Quan aquest va iniciar la persecució dels cristians, Sebastià va mostrar la màxima benvolença vers els seus germans de fe estalviant-los molts patiments i procurava la conversió d'aquells que l'envoltaven. En els moments més cruentos de l'ofensiva, es va descobrir la veritable fe de Sebastià. L'emperador mateix el va interrogar però, en veure que no desistia, va ordenar el martiri del soldat. Amb el cos lligat a un tronc, va ser objectiu de gran quantitat de sagetes llençades per traçuts arquers; tot i que malferit, va sobreviure al martiri. Temps després, recuperat del turment, es va presentar a l'emperador per recriminar-li la seva actitud però, de nou, va ser pres i dut al circ de la ciutat de Roma on va ser executat un 20 de gener.

Aquest relat hagiogràfic es va escampar com sembla que ho van fer les seves restes. Precisament, el seu crani se situa en diversos indrets. La basílica de Sant Pere del Vaticà s'ha honorat en posseir diverses parts del cos del sant i, concretament, del seu crani; l'abadia francesa de Saint-Médard de Soissons també proclamava tenir-ne importants relíquies traslladades l'any 826 però que els protestants haurien destruït el 1564. Jacques Auguste Simon Collin de Plancy al tercer volum del seu *Dictionnaire critique des reliques et des images miraculeuses* va fer constar: "El tercer cos està indicat per Calvin a Piligny prop de Nantes, n'hi havia un quart en un suburbi de Narbona, un cinquè crani als jacobins de Tolosa, un cervell entre els cordeliers d'Angers, un braç desajustat entre els jacobins de la mateixa ciutat, un altre braç a Tolosa de Llenguadoc a l'església de Sant Sadurní, un altre braç al Case-Dieu d'Alvèrnia, un altre a Montbrison, a Forez, un altre a Avinyó, i un munt de recanvis a Sevilla, Màlaga, a Compostella, a Praga, a Múnic, a Brunswich, Colònia, París, Trier, Sens, a Troyes, a Beauvais, a Tournay, a Aix, a





## RELÍQUIES VIGATANES POSTERIORES A TRENTO

Provença, Brusselles, Marsella, etc. El senyor Pouqueville va trobar, al tresor de la catedral de Ragusa, una tibia de cavall que es fa honor com una canyella de sant Sebastià [...]". (3)

Cal tenir ben present que una de les catacumbes de Roma s'anomena, precisament, de Sant Sebastià; se suposa que el seu cos hi va ser dipositat després de la seva mort en martiri. No és, en absolut, rebutjable la idea d'una associació de noms entre la procedència i el titular de les restes. Així, el crani de sant Sebastià del Museu Episcopal de Vic —igualment com el maxil·lar de santa Margarida— podrien tenir un origen poc identificable en aquest cementiri paleocristià de Roma sense referir-se, en concret, als sants dels quals porten el nom.

La presència dels dos reliquiaris al temple dels trinitaris vigatans no devia destacar entre els altres que, segurament, posseïa el temple. Aquests, i altres, devien quedar eclipsats per la possessió del cos de sant Claudi i de les restes de fra Miquel Argemir, mort en fama de santedat a Valladolid el 1625, que hi van arribar en diferents èpoques.

### Nota:

1 Gudiol, Josep. *Nocions d'arqueologia sagrada catalana*. Barcelona: Josep Porté Llibreter, 1931, v. 1, p. 684

2 Gudiol, Josep. *Nocions d'arqueologia...* [op. cit.], p. 464

3 Collin de Plancy, Jacques Auguste Simon. *Dictionnaire critique des reliques et des images miraculeuses*. París: Guet et Compaigne, Libraires, 1822, p. 67



Reliquiaris de sant Sebastià o santa Margarida preservats al Museu Episcopal de Vic





# RELÍQUIES VIGATANES POSTERIORIS A TRENTO

Localització original de les relíquies arribades a Vic després del concili de Trento

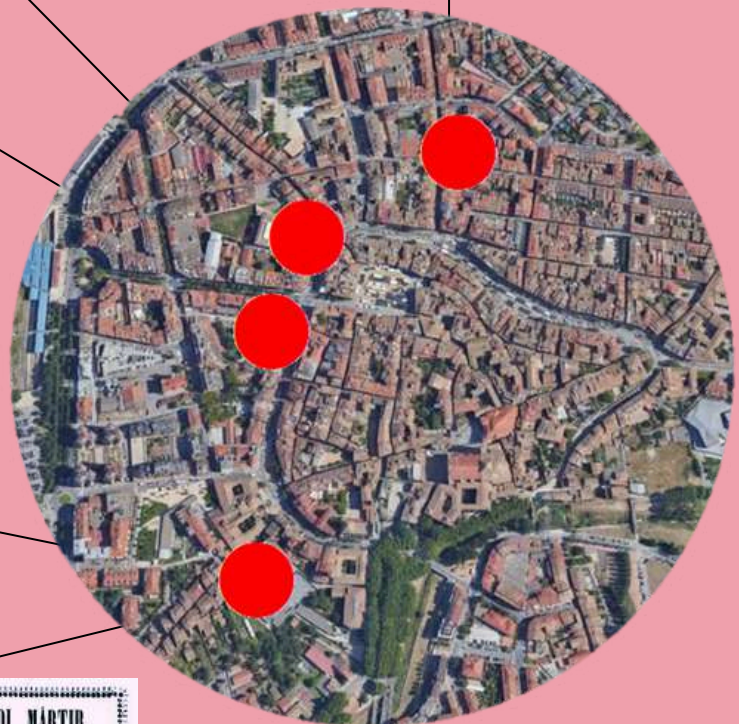

# ADDENDA A RELÍQUIES A OSONA SUD





## ADDENDA A RELÍQUIES A OSONA SUD

# Relíquies a Sant Fruitós de Balenyà, actualment conegut com a santuari de la Mare de Déu de l'Ajuda



Santuari de la Mare de Déu de l'Ajuda

**Redacció.-** La transformació de centres parroquials en santuaris marians és un fet que la història certifica. Els motius per aquesta conversió podien ser diversos. En el cas de l'església de Sant Fruitós de Balenyà s'explica per la pèrdua de la centralitat del nucli. A finals del segle XIX, es va traslladar la funció de parròquia al temple de Sant Josep, al centre urbà dels Hostalets de Balenyà, mentre que a l'antiga edificació se li va atorgar el protagonisme de la imatge mariana de la Mare de Déu de l'Ajuda que encara conserva.

El caràcter parroquial d'aquest edifici eclesiàstic, documentat des del segle X, es constata per elements arquitectònics destacables, com la presència del comunidor a l'extrem de l'antic cementiri. Aquesta construcció, destinada a començar tempestes, acollí el ritual que protagonitzava el rector amb la veracreu; disposar d'aquest espai suposava que s'assolia gran importància respecte el territori de l'entorn i ja que permetia realitzar les accions preventives contra el mal temps.

L'evidència definitiva la proporciona la llinda situada sobre la porta principal. Es tracta d'un plafó amb les figures, en relleu, del bisbe sant Fruitós i els seus diaques, Auguri i Eulogi, en l'acte de celebració de l'Eucaristia. L'any 1654, les tropes franceses van provocar grans desperfectes al temple i en la seva reconstrucció es va afegir aquest frontal d'estil del Renaixement tardà.

Els tres sants esmentats són els primers documentats de la primitiva expansió del cristianisme en terres hispàniques. Les actes autèntiques expliquen el seu martiri, el 21 de gener de l'any 259, en una foguera instal·lada a l'amfiteatre de Tarragona.

L'expansió de les seves relíquies s'atribueix al trasllat que va fer-ne l'arquebisbe sant Pròsper per salvar-les de la invasió sarraïna el 718. Les restes van servir per fundar el monestir de San Fruttuoso di Capodimonte, a la Ligúria, regió de la costa del nord-oest de la península Itàlica. Des d'aquest punt, a mesura que els exèrcits cristians van ocupar les terres al sud dels Pirineus, es van consagrar esglésies als sants tarragonins.

L'Arxiu i Biblioteca Episcopal de Vic conserva dues autèntiques que estan relacionades amb l'antic temple eclesiàstic de Sant Fruitós de Balenyà.



Llinda de la portalada del santuari de la Mare de Déu de l'Ajuda





## ADDENDA A RELÍQUIES A OSONA SUD

La més antiga i singular, que es refereix a sant Fructuós màrtir, data del 6 de febrer de 1798 i fou lliurada al prevere Quintí Subiranas. L'aspecte que cal destacar és que el mateix document indica que va ser extreta del cementiri de Calepodi, situat a la Via Aurèlia, a l'exterior de Roma. Aquesta dada semblaria contradir la pertinença de les restes al bisbe màrtir tarragoní i titular de l'església. En canvi, es podrien associar a qualsevol cristià enterrat a la catacumba esmentada i al qual se li va assignar el mateix nom i la condició de màrtir. La cara posterior del full confirma que la relíquia es venerava a Sant Fruitós de Balenyà segons declaració del vicari general Josep de Rocafiguera, que va ser delegat del bisbe Francesc de Veyan per a la visita pastoral del 4 de gener de 1806.



Autèntica de la relíquia de sant Fruitós, màrtir, sense vinculació amb Tarragona

La segona de les autèntiques, amb data de 13 de setembre de 1805, detalla la pertinença de les relíquies a sant Fruitós, bisbe de Tarragona, i als seus diaques sant Auguri i sant Eulogi.

A la banda inferior, en una nota manuscrita del sacerdot ecònom de la parròquia Marià Castellà, el 21 de gener de 1836 (precisament el dia de commemoració del martiri) s'aportaven dades complementàries:

*“Las sobreditas Reliquias eran del Rt. Fran[cesc] Vilavendrell rector que era estat d'aquesta Parròquia de Balenyà y després de sa mort les vas manifestar a Dn. Pau Coll Vicari General Capitul Sede vacant, sobre si se podían posar en pública veneració, y digé: no hi havia ningun inconvenient; y per assó se han collocat ab un Reliquiari de llauna a modo de Custòdia”.*

Autèntica dels tres màrtirs tarragonins i lloc del seu martiri a l'amfiteatre de Tarragona





**ESPECIAL**



**BEAT  
RAMON LLULL**



# El sepulcre de Ramon Llull

## Entre el culte i l'oblit

Diu la llegenda que les restes de Ramon Llull arribaren a Mallorca en un vaixell, que deixà el seu cos martiritzat a l'illa que l'havia vist néixer. Un cop lliurat, fou rebut per les autoritats i per la ciutat sencera amb tots els representants dels distints estaments, tal com reproduïx la pintura del segle XVI, obra de Miquel Bestard, que es conserva a l'Ajuntament de Palma i que mostra una gran processó que, des del port fins a la basílica de Sant Francesc, va fer el seguici funeral. Després de deixar-hi el cos, els franciscans li procuraren sepultura humil en la mateixa església. El lloc on s'installà aquest primitiu enterrament queda poc definit, però sembla ser que se situava en la sagristia, on romangueren fins que es traslladaren les restes el dia de sant Pere i sant Pau de l'any 1448.

El 9 de setembre de 1748, per ordre del bisbe, es va fer una inspecció ocular del cos del beat Ramon Llull, amb la intenció d'enviar a Roma una declaració a favor de la causa de beatificació. S'obrí el sepulcre en presència de les autoritats de la ciutat, el bisbe, canonges, i noblesa. Es va treure un taüt amb tres panys, que s'obriren. El cos va ser examinat per facultatius i es determinà que eren les restes que durant 400 anys s'havien custodiat en el mateix lloc. L'expectació era tan gran que es necessitaren dues companyies de soldats per tal de contenir la multitud que desitjava contemplar el cos del Beat. No obstant això, no era la primera vegada que es procedia a un reconeixement del cos, ja que l'any 1594



Figura jacent del beat Ramon Llull al seu sepulcre

i per ordre del rei Felip II, sempre molt interessat en la causa de Llull, s'havia procedit a un estudi de les restes.

Si més no, els protectors de la Causa Pia es queixaven el 16 de juny de 1755 dels actes de barbàrie que es cometien en el sepulcre, ja que s'apagaven llànties i es trencaven objectes, cosa que anava aparellada a altres agressions contra el culte, que com defensaven els lul·listes, havia estat aprovat pel bisbe Cepeda l'any 1749.

## L'obra i els seus autors: precedents

Devers 1481 els franciscans traslladaren les restes de Llull a la sagristia, cosa que disgustà els Jurats de la ciutat, els quals l'any següent tancaren l'arca que guardava el cos de Ramon amb tres claus. L'arca tenia 3 claus en mans de tres persones: 1) el mestre Joan Llobet; 2) el ciutadà Gaspar Martí, i 3) Francesc Prats, prevere i lul·lista, i un dels introductors de la impremta a Mallorca.







## El sepulcre de Sant Francesc, un disseny de Pere-Joan Llobet

El disseny del sepulcre és obra del lullista Pere-Joan Llobet (m. 1460), principal representant de l'Escola de Randa. Va rebre llicència l'any 1449 d'Alfons V per establir-se a les escoles situades en el cim lullista per excel·lència, i allà estant redactà un mètode, una Taula Lulliana i un *Ars notativa* per tal que els escolars aprenguessin la disputa escolàstica tot seguint la metodologia lulliana. Llobet va ser un lullista internacional, ja que el visitaven persones d'arreu d'Europa, encuriosides per la doctrina que ensenyava. Hi ha arguments que l'identifiquen amb Pelagius, un savi que mantingué contactes amb Tritemius de Sponheim. Llobet no va ser gaire comprès pels seus contemporanis, fins i tot va ser perseguit, però el seu impuls i la seva iniciativa propiciaren la construcció d'un sepulcre digne de la categoria de Ramon Llull. Les idees i els principis del monument se situen en l'estètica i la simbologia del Renaixement, amb tot un programa iconogràfic que, malauradament, no va ser finalitzat.

El sepulcre tal com era apareix amb detall en un gravat del llibre del jesuïta Jaume Custurer: *Disertaciones históricas* (Palma, 1700), obra fruit de l'embranchida que la reivindicació lulliana va experimentar. L'Ajuntament comanà l'obra amb la finalitat de revitalitzar el culte i avançar en el procés de canonització. Alguns detalls significatius del gravat han desaparegut: les llànties que cremaven davant i els exvots que penjaven de les parets, a més d'alguns fragments de les escultures.

Les restes de Ramon Llull varen ser traslladades a l'antiga capella de la Puresa, actual de Nostra Senyora de la Consolació, a l'absis de l'església de Sant Francesc de Palma, el dia de sant Pere i sant Pau de l'any 1448, com hem dit. La capella va ser elevada, per tal que destaqués sobre les altres, i a la clau es col·locà un àngel amb les armes de la família Llull. Les obres finalitzaren el 1448. Els Jurats traslladaren les restes aquest mateix any. Llobet, l'artífex del projecte, va morir l'any 1460, cosa que explica que el sepulcre estigui inacabat. Si més no,

en aquesta primera etapa restà construït el primer cos: el sòcol i les fornícules que havien de rebre les estàtues de les Ciències i de les Arts (*Trivium et Quadrivium*).

En una segona etapa, els Jurats acordaren la construcció d'una urna d'alabastre i un nínxol on col·locar les restes de Llull. L'acord és de l'any 1487. L'urna fou encarregada al prevere Francesc Sagrera, fill de Guillem, constructor de la Llotja, i el nínxol va ser encarregat a l'honorable Joan Vicens. El conjunt del segon cos no es va acabar fins l'any 1492.

L'urna duu les armes de Mallorca, de Ferran el Catòlic i de la família Llull (la mitja lluna). El detall és que no incorpora el regne de Granada, cosa que fa entendre que encara no havia estat conquerida. La pregunta que resta en l'aire i que encara no té resposta és: Per què no s'acabà el sepulcre? Seria interessant de fer-ho a través d'una construcció historicista? La realitat és que avui la comunitat franciscana malda per tal d'evitar el deteriorament progressiu del conjunt sepulcral, amenaçat seriosament per problemes de conservació.





Els jurats donaren instruccions l'any 1487: *“Per fer la honor que.s pertany al cors de aquell venerable, e de santa vida Mestre Ramon Llull, havem deliberat se fasse una tomba de alebaustro a la Esgleie de Sant Francesch on estiga aquella reverent ossa, la cual tomba o sepulcer deu levorar mossen Francesch Sagrera Prevera...”*.

Francesc Sagrera va ser el deixeble més important de Guillem Sagrera. L'encàrrec del sepulcre és la seva primera obra documentada. En els sis mesos que durà el contracte degué realitzar la part corresponent als nínxols o capelletes de les Arts Liberals, amb les lleixes, ornaments i conopis. No se sap perquè no continuà. La qüestió és que l'any 1488 el trobam intervenint en les obres de la catedral, on el 1498 rebrà l'important encàrrec de fer la porta de l'Almoina.

Joan Vicens era col·laborador de Sagrera i rebé l'encàrrec de confeccionar el sarcòfag, que havia de guardar els ossos de Ramon Llull. El testimoni dels Jurats de l'any 1492 diu: *“Lo honor en Ioan Vicens tenia càrrech per nostres predecessors de fer una capella, ab una tomba dedins aquella haon estigués lo cos del Reverent, en Beneventurat Mestre Ramon Llull...”*

Als escuts del pedestal de l'urna sols es veuen les armes de Castella, Lleó, Aragó i de la família Llull, però falten les de Granada, que en aquelles dates, els Reis Catòlics havien d'afegir a l'emblemàtic nacional.



Liencó s'hi representa l'enterrament del beat, amb la participació del bisbe, els canonges, la clerecia i els ordes religiosos, l'estament militar, els jurats i la societat civil. Propietat de l'Ajuntament de Palma

## Descripció

La més antiga i sobre la qual es basen totes les posteriors és la de Custurer, de la qual n'oferim un fragment:

*“[...] está el sepulcro en la pared colateral, a la parte de la epístola, en lugar eminente, de antigua, y hermosa arquitectura: porque cosa de tres palmos sobre el suelo de la capilla, encima un pedestal de palmo, y algo más de medio de alto, curiosamente labrado con figuras, y follajes, salen de la pared siete bestiones de piedra, de palmo y un quarto de alto, que en sus manos tienen las insignias de la practica de las siete artes liberales, y estan destinados para sustentar siete estatuas... serán estos nichos de algo más de ocho palmos de alto, y del remate de cada uno de ellos salen dos Angeles, que sustentan una corona, destinada, para la cabeza de las estatuas que faltan; pues en cada una de estas coronas, está gravado con letras góticas antiquissimas el nombre de una de las siete artes liberales con este orden comenzando por la parte del altar Gramatica, Logica, Rethorica, Arithmetica, Musica, Geometria, Astrologia...*

*Sobre este primer cuerpo... se descubre un nicho abierto en la pared, en forma de capilla, cuyo techo remata en una llave, en que se distinguen gravadas las armas del Reyno de Mallorca, aunque ya deslustrado el color...*

*A los dos lados de el nicho sobresalen dos bestiones de piedra, de medio cuerpo, destinados para dos estatuas, una de ellas sustenta con sus manos un letrado, con una inscripción gravada, de letra Gotica antiquissima, que dize Dispositor sum sanitatis, esto es, soy dueño de la salud, en que sin duda se significan sus frequentes milagros; el otro tenía en su mano derecha, una insignia que está rota, y se discurre sería alguna palma, que simbolizasse su martirio.*

*Desde lo interior de este nicho infunde veneración y respeto el sepulcro de alabastro, o marmol, primorosamente labrado, y elevado*





Vista general o retaule major de la basílica de Sant Francesc de Palma, lloc on s'hi guarden les relíquies del beat.

*sobre un pedestal, de quatre palmos y tres quartos de alto, en que en tres escudos, estan gravadas las armas del Rey Catolico, del Reyno de Mallorca, y de la familia de los Lullios...*

*Sobresale en la frente de la urna, de relieve, y con rayos, la estatua del Beato Raymundo, que le representa difunto; y sobre una definición de dos palmos de alto, la imagen de su alma, también con rayos, y entre dos Angeles, que la suben al cielo... Sobre su definición ay un llano, en que segun algunas memorias, se avia de poner otra imagen, que le representasse vivo, la qual todavía no se ha fabricado..."*

El que realment crida l'atenció és la utilització d'un motiu humanístic en un monument funerari, singularitat que han destacat historiadors de l'art com Santiago Sebastián. Però la font d'aquesta novetat la trobam a Itàlia, on des de mitjans del segle XIV es renovà la iconografia de les tombes. Primer es va començar per la introducció de les Virtuts i després foren substituïdes per les Arts Liberals, que apareixen devers 1354 a la tomba monumental del rei Robert d'Anjou, construïda a Santa Clara de Nàpols. La tomba del papa Sixte IV, realitzada el 1495 per Antonio Pollaiuolo, afegí a les set Arts Liberals una de recentment descoberta, la Perspectiva. D'altra banda, seguint Custurer, sembla ser que a la part superior, també incompleta, falten dues imatges que farien referència a Lull com a autor de miracles i com a màrtir.

Joan Avinyó (*Història del Lullisme*, 1925) recull la notícia de les dues composicions que celebraren l'acabament del sepulcre. Una era de Francisco Ximénez, canonge de la Seu de Mallorca i l'altre d'Antonio Geraldinus. Francisco Ximénez o Eiximenis, canonge de la Seu de Mallorca i vicari general del bisbe Gil Sánchez Muñoz, va escriure l'epitafi del sepulcre del beat. Diu Bover que era doctor en Drets i que, abans d'ocupar la canongia, havia estat rector de la parròquia de Muro. De la seva producció poètica només se'n conserven les esculpides en marbre, entre les quals la del sepulcre de Lull, que reproduïx Custurer a les *Disertaciones*. D'altra banda, d'Antonio Geraldinus (una llatinització de Garau, segons Bover, Biblioteca, p. 354-355) l'escrit que va fer per al sepulcre de Lull constitueix un dels documents més antics sobre la vida i martiri del beat, tot i que Custurer el desconeixia:

*Clauditur ha Lulli Raymundi corpus in arca  
Egria quem stirpe tulit Gymnecia tellus.  
Mollis amator erat primaevae in flore juventae  
Mortali implicitur cura: mox pectora mutants  
In coelum tollensque oculos, peritura reliquit  
Inventa est sordes; lateque et divinitus illi  
Infusum ingenium, naturae arcana resolvens;  
Per que omnes errans artes, coelique recessus  
Edidit in toto celebranda volumina mundo.  
Ipse quoque inmenso solers erravit in orbe,  
Ut Christi leges alio sub sole locatos  
Funderet in populós, paganaque pectora nostrae  
Verteret ad cultum fidei, Christumque doceret  
Esse Deum atque hominem genitrice e virgine natum  
Quapropter quando divis gens hunc barbara saxis  
Aggressa est, cessit Libitis detrussus ab oris,  
Dumque solum natale petit, Balearica Regna,  
In patria senior prospectu fessus obivit.*

Un altre epitafi, avui desaparegut, penjava d'una tauleta en el sepulcre, segons consta en el procés de beatificació de 1612. Es tractava d'un diàleg en llatí entre Febos (Apol·lo) i Calliòpe (musa de la poesia). En un estil que podríem dir garcilasià, el diàleg transcorre en una vall frondosa on la tomba està situada. Els dialogants glosen la figura de Lull i la seva saviesa. Sembla ser que en l'època de Custurer l'epitafi ja havia desaparegut.





## ESPECIAL BEAT RAMON LLULL

### La manipulació del cos

Com a tot cos venerat les despulles de Ramon Llull patiren trasllats, revisions i també manipulacions. De fet, fins a dia d'avui s'ha mantingut la relíquia de les "barres" o de la mandíbula del beat, separada de la resta del cos. El dia de la festa, que encara se celebra a la basílica de Sant Francesc de Palma, la mandíbula és exposada en un reliquiari i venerada pels feligresos. D'altra banda, en una de les ocasions en què va ser obert el sepulcre, sembla ser que un frare benintencionat manipulà el crani de Ramon Llull, fent-li diverses alteracions per tal de demostrar el martiri per lapidació. Les distintes revisions modernes que s'han fet del cos descriuen l'aparença, el tipus, el grup sanguini, i també les condicions del cos i l'edat en què Llull va morir. El Dr. Bartolomé Nadal (1987, p. 129-134) desmentí tota possibilitat que les presumptes lesions cranials fossin ocasionades amb anterioritat a la mort. Reproduïm tot seguit les seves conclusions:

*"Ambas lesiones fueron hechas por la percusión de un instrumento cortante cuando el hueso estaba totalmente mineralizado o sea muchos años después del fallecimiento del individuo".*



Vista general del sepulcre

Pel que fa a l'estudi de l'os maxilar (la mandíbula), l'informe diu:

*"Al maxilar le faltan los dos incisivos centrales que fueron fracturados post-mortem a nivel de la corona... Han sido arrancados también de la misma forma los dos incisivos laterales, los dos caninos, dos premolares derechos así como los dos premolares izquierdos... También ha sido arrancado un molar derecho. [...] No encontramos ningún diente de los que han sido arrancados post-mortem".*

Però encara, el més sorprenent de l'autopsia feta pel Dr. Nadal és el següent:

*"A pesar de las coincidencias no podemos asegurar, bajo el punto de vista médico-legal, que el maxilar inferior estudiado (la reliquia) pertenezca al mismo esqueleto que encontramos en la arqueta".*

La fiabilitat de l'estudi ve avalada per la solvència de l'autor i la rigorositat de les proves realitzades, que determinen que les restes estudiades amb una probabilitat molt alta pertanyen a Ramon Llull.

### Una extensa bibliografia

No hi ha dubte que el sepulcre de Llull ha cridat l'atenció de tots els historiadors mallorquins (Quadrado, Ferrà) i també dels qui per motius distints visitaren o residiren a Mallorca (Piferrer, Jovellanos). Alguns dedicaren opuscles monogràfics descrivint-lo i argumentant la disposició en el lloc i explicant la simbologia que mostra. De tot aquest conjunt, destacam la darrera obra que s'ha escrit sobre el sepulcre i que fa part de la monumental *Vivat ars Lulliana*, obra de la Dra. Miquela Sacarès, dedicada a la iconografia completa del beat. En les pàgines dedicades al sepulcre (p. 265-283) complementa i analitza la historiografia entorn del monument, a més d'ampliar el seu context artístic i històric. Aquesta monografia aparegué publicada separatament l'any 2014, i constitueix el darrer treball important sobre el sepulcre.





La capella on està situat el sepulcre rebé el nom de capella del Beat Ramon "vell" per distingir-la de la que té al costat, promoguda pel seu descendent, el canonge Bartomeu Llull, obra del segle XVII, coneguda com "nou".

Les dues imatges que es conserven de com era el sepulcre a començaments del segle XVIII són dos gravats. Un és l'aportat per *Acta Beati Raymundi Lulli*, de Jean-Baptiste du Sollier, en una edició de 1708. El gravat és atribuït per fra Andreu de Palma a Giovanni Paolo Finarri; l'altre és el de les *Disertaciones históricas* de Jaume Custurer, obra de Francesc Rosselló, en l'edició de 1700. En els dos gravats destaquen a més de les presentalles i exvots, dues llànties d'oli, una més alta que l'altra, d'una antiguitat considerable. La més baixa era expressament per poder prendre l'oli al qual s'atribuïen qualitats guaridores.

## Conclusions

Per concloure i a mena de resum, podríem dir que: Existí un disseny per al primer cos de Pere-Joan Llobet, mentre que a partir de 1460, data de la mort de Llobet, intervingué Francesc Sagrera.

Dos escultors: Francesc Sagrera i Joan Vicens, ambdós treballaren en el segon cos. Segons Sacarès, Vicens va ser més aviat l'encarregat de les obres i no l'executor, atès que rep un tractament d'honorable, que en cap cas correspon amb l'ofici, com tampoc hi ha cap testimoni documental que li atorgui la professió de picapedrer. Els darrers estudis assenyalats per Sacarès, obra de Gabriel Llompart i Joana M<sup>a</sup> Palou confirmen Francesc Sagrera com l'únic escultor conegut del sepulcre (Sacarès 2011-2012, p. 62).

Existeixen diverses opinions sobre la qualitat artística del monument. La majoria destaquen el valor superior del primer cos (Ferrà, Sebastián) en detriment del segon. També remarquen la falta d'harmonia entre els dos cossos.

El conjunt funerari ideat per Llobet cercava a través d'un programa iconogràfic exalçar la figura de Ramon Llull, no tan sols com a savi universal, amb la representació de les ciències del *Trivium* i el

*Quadrivium*, sinó també com a sant i com a màrtir, posant esment en la qualitat guaridora de les seves restes i assenyalant el sepulcre com a centre de pelegrinatge.

**Rosa Planas Ferrer**

## Bibliografia

- Avinyó, Joan. *Història del lullisme*, Barcelona, 1925.
- Batllo, Miquel. *El lullisme del Renaixement*, 1955, p. 337. "El lullisme del primer Renaixement" *IV Congreso de Historia de la Corona de Aragón* "Ponencias, 8" (Palma de Mallorca, 1955), 15 p. (separata).
- Bover, Joaquín M. *Biblioteca de Escritores Baleares*, Palma, Imprenta de P. J. Gelabert, 1868.
- Campaner, Álvaro. *Cronicón mayoricense*, Palma, 1881.
- Custurer, Jaume. *Disertaciones históricas del culto inmemorial del B. Raymundo Lullio Dr. Iluminado y Mártir y de la inmunidad de censuras que goza su doctrina; con un apéndice de su vida*. Mallorca, Miquel Capó, 1700.
- Ferrà, Bartolomé. "Sepulcro de Ramon Llull", *Museo Balear*, Palma de Mallorca, Pedro J. Gelabert, 1875, p. 428-434.
- Nadal, Bartolomé. *Ramon Llull: Autopsia*. Palma de Mallorca, 1987.
- Sacarès, Miquela. «Dispositor sum sanitatis», el sepulcre de Ramon Llull. *Locus Amoenus* 11, 2011-2012, 55-77.
- Sacarès, Miquela. *Vivat Ars Lulliana*. Palma, José J. de Olañeta, 2016.
- Sebastián, Santiago. "La iconografía de Ramon Llull en los siglos XIV y XV", *Mayurqa 1* (Palma de Mallorca, 1968), p. 25-62.
- Sebastián, Santiago. "Sobre la tumba de R. Llull en Mallorca" *Arte y humanismo* (Madrid, 1978), p. 288-290.



Capella on es troba el sepulcre del beat





# La relíquia de la mandíbula del beat Ramon Llull

Per commemorar el 25è número de la nostra revista, el director de la mateixa ha volgut que la present entrega fos ben especial. Prou ho mereix la fita d'haver assolit la continuïtat d'aquesta publicació, el creixent nombre de subscriptors, l'interès que va generant el seu contingut i les iniciatives que de forma paral·lela se susciten al seu entorn (obertura del centre d'interpretació *Reliquiae Sanctorum*, retorn de relíquies al culte, recuperació de rituals antropològics, mostres, conferències, ressonàncies a diversos mitjans de comunicació... per citar-ne algunes). Per tot i per tant, la merescuda felicitació a l'amic Joan Arimany i Juventeny.

Per tal que la nostra contribució fos de la categoria requerida per les circumstàncies i coneixent prou bé les pròpies limitacions, hem hagut d'anar a tocar "a porta d'altre". Gràcies a Déu la resposta ha estat positiva, i amb escreix. Ens feia il·lusió aquest cop parlar de les relíquies del beat Ramon Llull, el mallorquí més universal en procés de canonització i la glòria més refulgent que ha conegut la nostra illa. Per fer-ho amb el degut rigor hem convidat a participar-hi a la doctora en Filologia i Filosofia i reconeguda lul·lista Rosa Planas i Ferrer, la qual fent gala de la generositat que la caracteritza ens ha obsequiat amb la magnífica comunicació anterior. En restem ben agraïts.

Sense ànims de desdir ni avançar-nos a una sola de les seves paraules i davant el compromís que hem adquirit amb la revista, nosaltres ara vos oferim una petita aportació que se centra en una famosa relíquia de la mandíbula de Llull, popularment anomenada de "Ses Barres(1) del Beat". Aquesta es conserva separada del cos i fora del seu sepulcre, talment com ja ha apuntat la Dra. Planas, i segueix rebent veneració pública a la basílica del mateix convent de Sant Francesc de Ciutat de Mallorca,



Reliquiari de la mandíbula del beat Ramon Llull

custodiada pels pares franciscans del Terç Orde Regular. Com s'ha vist, a l'estiu de 1448, les venerables despulles de Ramon Llull foren traslladades de la sagristia al nou sepulcre d'alabastre blanc i tall gòtic, que havia dissenyat el lul·lista Pere Joan Llobet. Allí eren guardades dins una caixa de fusta, tancada amb tres claus i guarnida amb un drap de color carmesí, brodat amb les armes de la Ciutat i Regne de Mallorca.(2) Segons la tradició romanien dins aquest estoig d'ençà de l'apoteòsica rebuda que li van dedicar els seus coetanis quan, després del martiri i de la posterior mort, fou traslladat de les platges de Bugia a la nostra illa de Mallorca. La motivació de la mudança al nou i sumptuós mausoleu havia estat





el feroç incendi que assolà l'aula on era reservat el cos sant, calcinant els murs i fonent els vasos sagrats que s'hi guardaven. Aleshores, per un prodigi dispensat per raons divines, la caixa de fusta quedà intacte i gens tocada pel foc. Tot s'inscriví en l'ambient de la ininterrompuda embranzida cultual que suscitava i animava el poble mallorquí entorn del seu il·lustre Doctor Il·luminat, al qual desitjaven veure aureolat amb el nimbe dels sants. En aquest sentit, Fra Joan Girard, franciscà menor, l'any 1490 ens deixava aquest magnífic testimoni:

*“Stimant que seria prest canonitzat encomenaren-lo als Pares Menors dins una caixa de fusta e mes dins la sacristia junt al costad seu fonch posat apart lo cos del fill del Rey de Portugal (en altra caixa) qui venia del S. Sepulcre e morí açí en Mallorques e après per passament de temps se ha pres foch en la dita sacristia e fonch tan gran que no fonch returada cosa alguna que tot no's cremàs, fins a las pedres e las parets se calcinaren e los calces, creus, e altre argent se foné, e altre [...] sinó la caixa illesa del fonch ahont estava lo cos del gloriós mestre Ramon. E per aquest miracle fonch feta una tomba lapídea...”*.(3)



Detall del reliquiari

Hi ha constància de quatre estudis anatòmics realitzats al llarg de la història a les venerables despulles del beat. El primer l'any 1611 amb l'objectiu primordial de cercar proves de l'hipotètic martiri. Aleshores tot es desenvolupà amb moltes limitacions —en aquell temps— del rigor científic exigít actualment. A les conclusions s'hi poden apreciar “errors molt ostensibles i fàcilment objectivables”. Després d'analitzar visualment algunes incisions en el crani, es reafirmaren en la idea martirial presentant un resultat complaent i “molt procliu als sentiments religiosos de l'època”. (4) No es parla en cap moment de la mandíbula. La segona anàlisi es duqué a terme l'any 1748. L'única finalitat que es perseguia era dictaminar que el cos es conservava talment com en els darrers 400 anys. Per aquest afer tan sols s'invertiren tres hores.(5) El tercer a 1915 amb motiu del sisè centenari de la mort de Ramon Llull. Un cop realitzada l'exhumació es feu un peritatge tanatològic encertat, més avançada en criteris científics i que ja inclouria correctes descripcions anatòmiques. Així i tot, als ulls d'avui les conclusions resulten elementals i sense profunditat científica.(6) En el transcurs d'aquest estudi si que fou examinada la relíquia de la mandíbula: “Dentro de un relicario nos presentan un maxilar inferior, no entero, que por sus proporciones y relación concuerda con el cráneo descrito”.(7)

Sembla ser que amb motiu del trasllat de 1488 es van segmentar la mandíbula i la testa del beat. La darrera autòpsia realitzada a les venerables despulles fou dirigida pel Dr. Bartomeu Nadal i Moncadas en el mes d'abril de 1985. Aleshores es comptà amb tots els mitjans tècnics i científics necessaris per poder arribar a conclusions medicolegals fiables. El facultatiu també pogué estudiar detingudament “un maxilar inferior en muy mal estado de conservación y atribuido al esqueleto objeto de estudio” col·locat dins “un relicario [...debidamente sellado y lacrado...](8) que no estaba en el interior de la arqueta y que nos presentó el Superior” (9) del Convent de Sant Francesc. A primera vista, per les seves proporcions





i relació concordava amb el crani existent i semblava que havia estat fragmentat de manera poc acurada: “estaba fracturado a nivel de sus ramas ascendentes y con claros signos de haver sido sometido a un arrancamiento”.(10) La descripció que ofereix el Dr. Nadal i Moncadas és ben precisa i entra en detalls que ara ens poden semblar interessants:

*“En vida, el individuo [fent referència al beat Ramon Llull] había perdido los tres molares izquierdos y los dos últimos molares derechos y sus alveolos correspondientes estaban ya absorbidos. No encontramos ningún diente de los que han sido arrancados post-mortem... calculando la longitud de los dientes y el ángulo del mentón parece coincidir, con el maxilar superior... la coloración ósea es algo diferente entre la mandíbula y el resto de los huesos. Ésta es más grisácea, mientras que el color de los huesos de la arqueta son más marrones y de tono uniforme. Tal diferencia puede explicarse fácilmente al permanecer dicha mandíbula aislada de los otros huesos y en lugar diferente”.*  
(11)

Ja en el moment de l'extracció, aquesta part del mentó fou encastada en un reliquiari que, a propòsit, havia fabricat l'orfebre Josep Bonnín.(12) Així ho llegim en el Procés de Canonització de 1612: “Que la mandíbula del Dr. M. Ramon Llull esta engastada de plata”.(13) La forma de l'actual ostensori (14) és el d'una arqueta rectangular i amb tapadora troncopiramidal i trapezoidal. Els costats, la part frontal i les cares superiors són de vidre transparent que permeten la visualització de la relíquia de “ses barres”, i aquests se subjecten en una armadura d'argent cisellat i motllurat. Els quatre caires laterals de la caixeta, amb detalls ornamentals repujats, són rematats amb sengles poms dels mateix metall, i tot el conjunt coronat amb una creu amb base esgraonada. La sola i el plafó del fons, enlloc de vidre, són plaques d'argent. En aquesta darrera hi veiem incisa la figura de la Verge Maria en el misteri de la seva Puríssima Concepció, ensenya de l'Orde Franciscà, i en la

defensa de la qual tant s'hi distingí el beat. Aquesta apareix enmig d'un pavelló encortinat.(15)

Ben aviat s'atribuïren a la relíquia de les Barres del Beat dots miracles, i aquella fama traspassà els murs del convent de Sant Francesc i s'escampà per tota l'illa de Mallorca. Són múltiples els testimonis que ens asseguren que entre els segles XVI i XVIII el reliquiari era requerit per tota la ciutat de Palma i altres indrets per obtenir de Déu i per intercessió del beat, la salut quan defallia. Eren “les relíquies més sollicitades”. A tall d'exemple, la Dra. Planas i Ferrer transcriu un escrit que la venerable lul·lista Sor Anna Maria del Santíssim Sagrament va incloure en el *Llibre dels càntics expositats del beat Ramon Llull*. Aquesta obra és un elenc de comentaris sobre els primers 94 versets del Llibre d'Amic i Amat. La mística dominica, professa en el monestir de Santa Caterina de Sena, relata (*Dialogatió y càntich de amor n° 7*) com en certa ocasió la relíquia hi fou traslladada per tal que les religioses malaltes la poguessin venerar i sentissin conhort. Ella, en primera persona, explica com “li ocasionà forts sentiments i emocions”(16):



Cara posterior del reliquiari amb la inscripció que fa referència al beat







"[...] una religiosa emferma tingué devotió, que li aportessin la relíquia del Beato Ramon, com sab V.M. aquí ella la damanà, y per gràcia del Señor, la envià V.M. molt prest, jo estava para començar a explicar aquest Càntich, y sentí algunas religiosas qui digueran, que las barras del Beato Ramon eran en el convent, que aportaren a las enfermas, de lo qual se alegraren summament, y las adoraren ab gran reverència, y veneratió. Lo mateix fiu jo, ab tant de contento, que tenia, que no-l podia dissimular, essent axí veritat, que feia lo que podia per abscondir-lo, però los efectes que-m causaren foren tals que no-ls podia sustentar, perquè me possaren un foch en el cor qui me abrasava, y un dolor de haver offès a mon divino Amat, qui el me partia rigurosament, que certament era una de las vegadas, que-m som trobada en lo cor més penetrat y abrasat de amor, qui em consumia en un mar de foch, que no és possible poder explicar lo que sentia, ni el gran desitx que tenia de amar, y sempre més amar a mon Amat, com lo amava lo Amich el Beato Ramon".(17)



La relíquia del beat encara és objecte de molta devoció

La documentació relativa al culte immemorial i a la devoció a Ramon Llull és generosa en constatar gràcies atribuïdes a la poderosa intercessió d'aquesta relíquia. Moltes queden recollides en el Procés iniciat l'any 1612 amb l'objectiu d'impulsar i avançar en la Causa Pia Lulliana. Els desitjos de veure canonitzat el Mestre eren vehements. (18) Cert malalt, patint set dies una retenció d'orina, aplicà la mandíbula a diverses parts del cos, la venerà amb gran devoció i feu promesa que si es curava faria penjar vora el sepulcre del beat un retaulet exvot en memòria d'aquell benefici. (19) En el mateix Procés s'hi llegeix el testimoni d'una dona afligida durant llarg temps per un mal a les dents sense a penes poder menjar; un dia el seu marit li portà un rosari que havia posat en contacte amb la relíquia del beat Ramon Llull i tot seguit la malalta se'l passà per la seva mandíbula i llavors se'l penjà pel coll. A l'instant la muller es trobà millor "i pogué menjar tota casta d'aliment. Igualment declarà que de llavors ençà du el rosari al coll i mai més ha tengut mal a les dents". (20) L'any 1513 els Jurats de Mallorca ja havien escrit al cardenal Cisneros declarant "que las Quixadas hacian muchos milagros".(21)

Tanta era la devoció que despertà aquesta relíquia i les reservades dins el sepulcre monumental de l'església conventual de Sant Francesc, que els frares i els membres de la Pia Causa es veren amb la necessitat de fer col·locar una barra vora el mateix mausoleu on poder-hi penjar la multitud d'exvots i presentalles que s'oferien en senyal d'alleujament i gratitud: "en dit Sepulchre de dit Gloriós Martyr Ramon Llull se troben lo die de vuy moltes presentalles, y donatius de cera, fets com son peus, cames, ventrells, mans, caps y molts retaulets ex voto que persones qui son socorregudes de Deu N. Señor per la intercessió del Sant hi ha presentades, y cada die va crexent esta Santa devocio en Mallorca..."(22) També la mateixa devoció feia que de molt antic s'haguessin hagut de fabricar fins a cinc llànties per a la dita capella, (23) on cremar-hi l'oli ofert pels fidels. Una d'elles, col·locada a l'altura dels mateixos fidels, servia perquè aquests es poguessin proveir del mateix



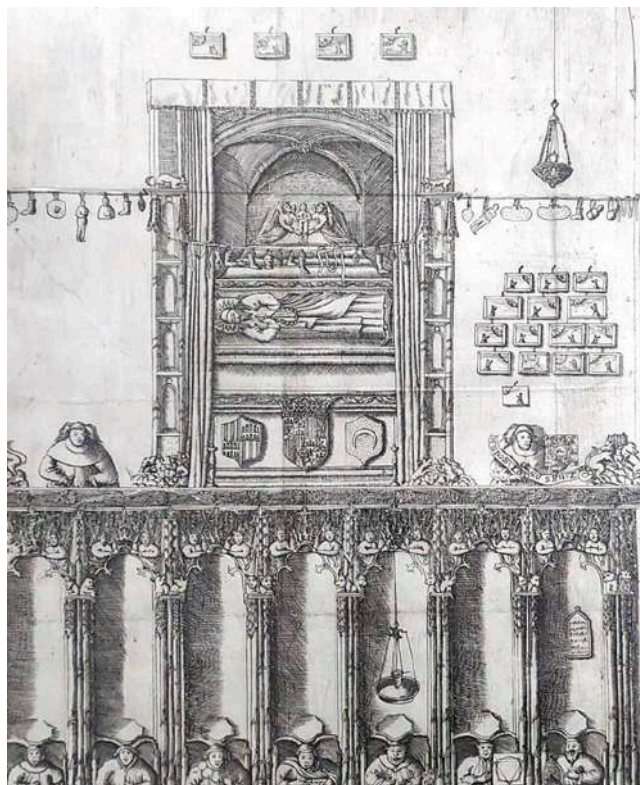

Gravat del sepulcre del beat Ramon Llull

ungüent que consideraven un remei miraculós: “*esta baxa para comodidad de sus devotos, para poder servirse de su aceyte como delirio (?) para remedio universal de todas sus dolències*”.(24) Ho feien xopant els cornalons dels seus mocadors. Sembla que hi fou col·locada cap a l'any 1614.(25) Primerament, i per norma general, els sants i beats eren enterrats en sarcòfags o carners modests. Llavors sorgeix la necessitat de traslladar-los en mausoleus més solemnes i ornamentats, un ritus anomenat *elevatio corporis*, que suposava una mena d'autorització, no oficial, de culte públic. Hom creia que d'aquesta manera seria major la devoció envers les relíquies que s'hi guardaven. Com ja hem vist, el cas de Ramon Llull no és una excepció i encara per reforçar més aquella idea de veneració i reconeixement generalitzat, es feren dos gravats del sepulcre: “imatges expressament concebudes per destacar la gran veneració que el monument funerari assolia”.(26) El lullista Jaume Custurer publicà l'any 1700 un burí fet pel gravador Francesc Rosselló. Vuit anys després s'inclou una altra calcografia en el llibre *Acta Beati Raymundi Lulli*

de Jean Baptiste Sollier. Un i altre document no difereixen gaire ni en la composició ni en el detall. Ambdós comparteixen la mateixa finalitat de mostrar la monumentalitat del sarcòfag, de pregonar la devoció que suscitava la figura de Llull i d'atreure nous devots a visitar aquell lloc. Tota una declaració d'intencions amb finalitat propagandística.

La relíquia de la mandíbula de Ramon Llull era ben present en la pietat col·lectiva de Mallorca. Al propi Beat se l'hi han atribuït, també, facultats d'intercessor davant Déu per aconseguir el preuat do de la pluja en temps de sequera i altres calamitats naturals. Hi ha constància d'una important falta d'aigua l'any 1507 i, davant d'aquest fet, es resolgué la celebració d'una peregrinació penitencial que, amb sortida des de Ciutat de Mallorca, arribés fins al cim del puig de Randa, al centre de l'illa. En aquest punt sagrat de la geografia lulliana, escarpat i solitari, el Mestre hi rebé la il·lustració del cel que l'empenyia a la seva intensa i extensa trajectòria intel·lectual i missionera. “Ja en el primer quart del segle XV la història confirma els nombrosos pelegrinatges que des de pobles veïns [s'hi] realitzaven en casos de necessitat, principalment quan la pluja era escassa”. (27) De l'ocasió concreta de 1507 sabem que el canonge Gregori Genovard “feu lo sermó”(28) i hi acudí portant envelada la mandíbula del beat.



Una de les llànties, amb caràcters gòtics, que encara romanen davant el sepulcre de Ramon Llull, reminiscència de les que altre temps mantenien enceses els seus devots





És ben sabut que, durant segles, el culte a Ramon Llull no ha estat absent de controvèrsia. La majoria de la ciutadania es declarava lulliana i sovint havien de sofrir els atacs i disputes que armaven els antilullistes. Al darrere dels primers, hi havia els franciscans i diverses institucions que es declaraven seguidors de les doctrines dels beats Duns Escot i Ramon Llull. La minoria era animada pels dominics i a voltes comptaren amb el suport incondicional de la mitra mallorquina. És el cas del pontificat del bisbe Juan Díaz de la Guerra, declarat acèrrim perseguidor del Mestre Il·luminat. Popularment els defensors eren anomenats *teuladers* o *gorrions* i els altres marrells. Les troncs de les esglésies servien per defensar o detractar una i altra postura, rius de tinta s'empraren per constatar les postures de col·lectius i consorcis, fins i tot, les classes més populars recorrien als insults i a les baralles enmig del carrer.

Els que es pronunciaven contraris es fonamentaven en la tasca de l'inquisidor Nicolau Eimeric, el qual durant l'Edat Mitjana invertí tots els seus recursos en negar la puresa doctrinal del corpus lullià i vetar el seu culte públic. Dins aquell context, el matí del 12 de juny de 1699, comparegué destrossada una figureta del Beat, que formava part de la bacina per recollir almoines i que havia estat sostreta del seu lloc habitual de l'aula de Teologia de la Universitat Lulliana i Literària de Mallorca, l'antic Estudi General. Devora dels bocins de la imatge, s'hi observava una inscripció amb tinta negra que deia "*Inter Hereticos Locum*", un missatge que clarament acusava d'heretges a Llull i els seus seguidors. L'impacte fou esgarriador i provocà la reacció dels fervents seguidors, els quals es proposaren no tolerar aquell succés, ja que es podria donar lloc a majors temeritats: "*y no parex ya que falte altre que arrebatat las sagradas reliquias que veneram de la urna o sepulcre... y entregarlas impiament a la voracitat del foch*".(29) Mentre s'intentava esbrinar la identitat dels responsables del succés, el Gran i General Consell, els Jurats de la Ciutat i Regne de Mallorca, el Capítol de la Seu amb la clerecia, les institucions



Retrat de la venerable dominica i lul·lista, Sor Anna Maria del Santíssim Sagrament, fidedigne testimoni de la veneració del poble mallorquí a la relíquia de les barres del Beat. Obra de P.J. Barceló, 1958. Ajuntament de Valldemossa

i el poble es posaren dempeus per organitzar un gran acte d'exaltació lulliana i de desgreuge al Beat. Amb el beneplàcit del bisbe Pedro de Alagón s'organitzà una solemne processó, amb sortida des de la Catedral i seguici fins a l'església conventual de Sant Francesc. Els resultats foren magnífics, la ciutat s'hi volcà i els carrers es mostraven totalment ornamentats amb iconografia i simbologia lulliana i profusament il·luminats. Arcs de triomf i altars amb muntatges escultòrics que representaven fets de la vida i culte del beat eren habituals a cada passa. Si l'ofensa feta a Ramon Llull fou gran, la reparació havia de tenir majors ressonàncies.

*"Diumenja a 2 agost 1699 començaren les festes en la Ciutat de Mallorca per lo desagravi fet a la santa figura del platillo sobredit... beato lo illuminat doctor Ramon Llull, compatriota desta nostra ciutat y regne de Mallorca". (30) Els actes s'anunciaren amb el repicar de campanes de la catedral i de les demás esglésies parroquials i conventuals de Palma. Dia 9 s'organitzà la processó que resseguí tots els punts on s'havia aixecat quelcom d'arquitectura o ornamentació efímeres. Les monges clarisses del monestir de Santa Maria de l'Olivar, com a profeses de la Regla de Sant Francesc, s'hi afegiren fent construir un altar en el que la relíquia de la*





*mandíbula del beat Ramon Llull hi tingué una gran presència: “Al cantó de les monges del Olivar a la porta del forn un altar magestuós en el qual hi havia un religiós de sant Francesch de bulto el qual tenia les barres del beato Ramon y dos dones qui ajonollades feyen oració a dita reliquia. Y a lo superior de est altar hi havia un quadro del beato Ramon. Junt a est altar hi havia altre haont estava lo religiós dret y les dones també y ab tramoya les dones o una de elles abaxava lo cap y el religiós li donava a adorar la reliquia. Estava molt be. Este fonch el miracle del pes de la palla”.*(31)

La gran majoria de mallorquins sempre ens hem declarat acèrrims defensors del “fill major de nostra raça” i per canalitzar aquesta devoció, no hem deixat d'acudir al seu sepulcre i venerar les seves relíquies. Amb tot el que hem intentat explicar en aquesta comunicació, està demostrat que la porció de la mandíbula del beat Ramon Llull sempre ha estat present en l'imaginari col·lectiu i, avui encara, en els transcurso de les festes i aniversaris lullians, o quan la pietat dels fidels així ho demana, el seu reliquiari és exposat per a la veneració pública i privada.

## Jordi Llabrés i Sans

### Notes:

- 1 Segons el *Diccionari català-valencià-balear* la barra és la mandíbula, mot ben vigent encara a Mallorca.
- 2 Sacarès, Miquela. “Dispositor sum sanitatis, el sepulcre de Ramon Llull” a *Locus amoenus*, n. 11, 2011-2012, p. 56.
- 3 Sacarès, Miquela. “Dispositor sum sanitatis...” [Op. cit.], p. 74.
- 4 Nadal, Bartolomé. *Ramon Llull: Autopsia*. Publicacions de la Caixa de Balears “Sa Nostra”. Mallorca, 1987, p. 27.
- 5 Campaner, Álvaro. *Cronicón Mayoricense*. Palma de Mallorca, 1984, p. 538.
- 6 Nadal, Bartolomé. *Ramon Llull: Autopsia*. Mallorca, 1987, p. 27-28.
- 7 Nadal, Bartolomé. *Ramon Llull: Autopsia* [Op. cit.], p. 35.
- 8 Nadal, Bartolomé. *Ramon Llull: Autopsia* [Op. cit.], p. 135.
- 9 Nadal, Bartolomé. *Ramon Llull: Autopsia* [Op. cit.], p. 24.

- 10 Nadal, Bartolomé. *Ramon Llull: Autopsia* [Op. cit.], p. 135.
- 11 Nadal, Bartolomé. *Ramon Llull: Autopsia* [Op. cit.], p. 136-137.
- 12 Sacarès, Miquela. *Itineraris documentals d'imatgeria lulliana antiga*. Publicacions de l'Abadia de Montserrat. Barcelona, 2018, p. 11.
- 13 *Del Procés del Beat Ramon Llull, 1612*. Fol 20 v., publicat per Sacarès, Miquela, *Vivat Ars Lulliana*...
- 14 Gràcies a fra Nicolau Sastre, T.O.R., actualment superior del Convent de Sant Francesc de Palma i arxiver provincial, el dia 25 de novembre propassat vam poder examinar aquest reliquiari. Així ens adonarem, per la inscripció marcada al revers, que malgrat la peça segueixi les línies gòtiques, fou fabricada l'any 1715: *+Beatvs Raimvndvs Lvllivs. Ora pro 17.nobis*. Ara sabem que la mandíbula, en aquesta data, fou traslladada de l'ostensori original a aquest actual.
- 15 L'any 1963, els frares del Terç Orde Regular de Sant Francesc, afegeixen un peu a l'arqueta. És de forma neogòtica, cisellat amb profusió d'ornaments vegetals i l'escut de l'Orde de Penitència Claustral.
- 16 Sacarès, Miquela. *Vivat Ars Lulliana*. Ramon Llull i la seva iconografia. Palma, 2016. p. 200.
- 17 Agraesc ben vivament la generositat de Rosa Planas, la qual ens ha fet avinent aquest text que reproduí del manuscrit original conservat a l'Arxiu Diocesà de Mallorca i que publicà en el seu treball *El foc inextingible*. Obra mística de sor Anna Maria del Santíssim Sagrament. Cal apuntar que actualment la Dra. Planas és a punt de publicar el manuscrit complet de sor Anna Maria en una edició especial. En el seu afany per donar a conèixer la vida i obra d'aquesta religiosa, no defalleix en promoure la fama i devoció que, altre temps, el poble mallorquí li professava
- 18 García, Francisco José. *El culto a Ramón Llull en la Mallorca del siglo XVIII. Fervor, persecución y condena*. Instituto de Estudios Hispánicos en la Modernidad (IEHM), Madrid, 2018, p. 27 i ss.
- 19 Sacarès, Miquela. *Vivat Ars Lulliana*. *Ramon Llull i la seva iconografia*. Palma, 2016, p. 223.
- 20 Sacarès, Miquela. *Vivat Ars Lulliana* [Op. Cit.], p. 227.
- 21 “Extracto y minuta del culto del Bto. Raydo. Lullio Martir de la 3ª Orden de San Franco”, publicat per Ferrer i López, Miquel, “La Convulsió de 1750 referent al culte de Ramon Llull”, *Studia Lulliana*, n. 42. Mallorca, 2003, p. 118.
- 22 “Testimoni de Jaume Blanquer (1613)”, publicat per Sacarès, Miquela. *Itineraris documentals...*, p. 45.
- 23 “Declaració sobre l'antiguitat de les llànties del Beat Ramon Llull”, publicat per Sacarès Taberner, Miquela, *Itineraris documentals...* p. 153-157.
- 24 *Extracto y minuta* [Op. cit.], p. 120.
- 25 Sacarès, Miquela. *Vivat Ars Lulliana...* [Op. Cit.], p. 283.
- 26 Sacarès, Miquela. *Vivat Ars Lulliana...* [Op. Cit.], p. 281.
- 27 Sacarès, Miquela. *Vivat Ars Lulliana...* [Op. Cit.], p. 106.
- 28 Munar, Gaspar, M.SS.CC. *Los santuarios marianos de Mallorca*. Palma, 1968, p. 106.
- 29 Pérez, Lorenzo. “Un nuevo texto acerca de un atentado contra el culto de Ramon Llull (1699)”. *B.S.A.L.*, n. 41, Mallorca, 1985, p. 335.
- 30 Pérez, Lorenzo. “Un nuevo texto acerca...” [Op. Cit.], p. 346.
- 31 Pérez, Lorenzo. “Un nuevo texto acerca...” [Op. Cit.], p. 356.



# MEV

MUSEU D'ART  
MEDIEVAL

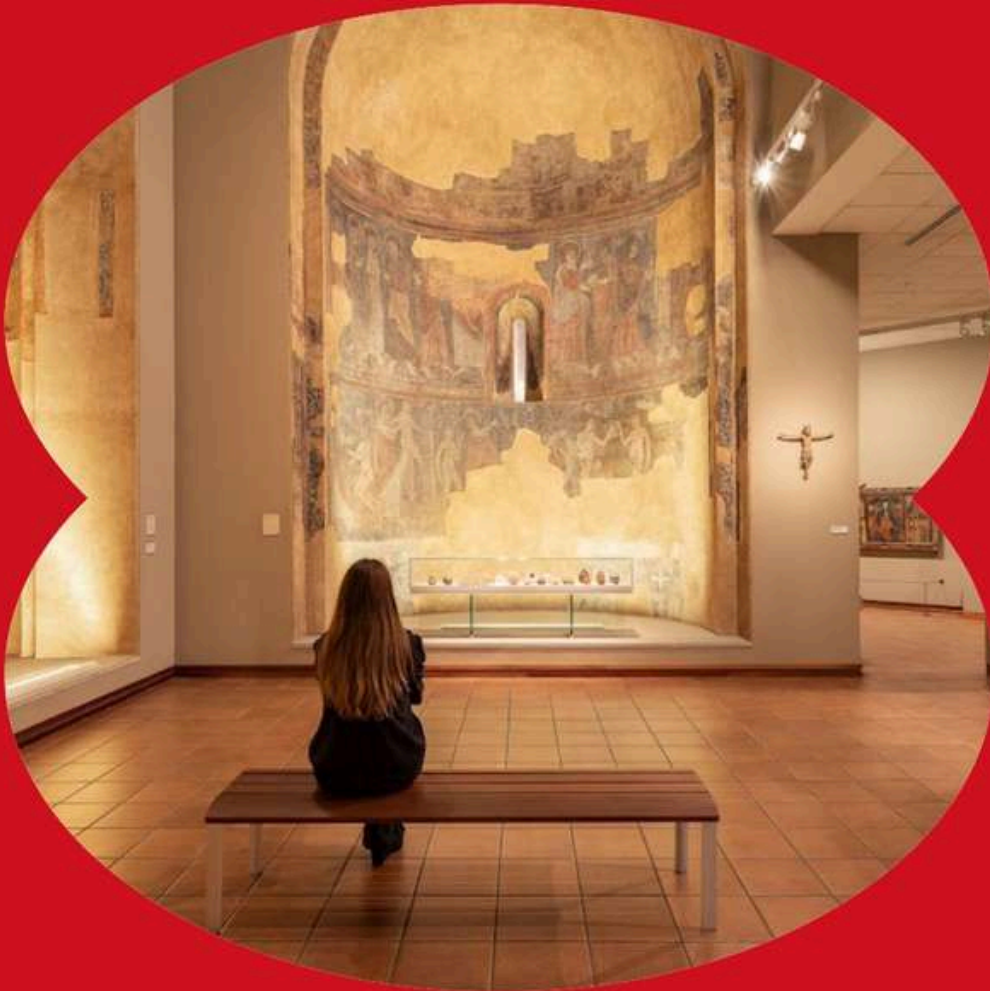

# T'apropo a l'art i a la vida de l'edat mitjana

MEV, MUSEU D'ART MEDIEVAL  
PLAÇA BISBE OLIBA, 3  
08500 VIC, BARCELONA

[@mevmuseu](https://www.instagram.com/mevmuseu)

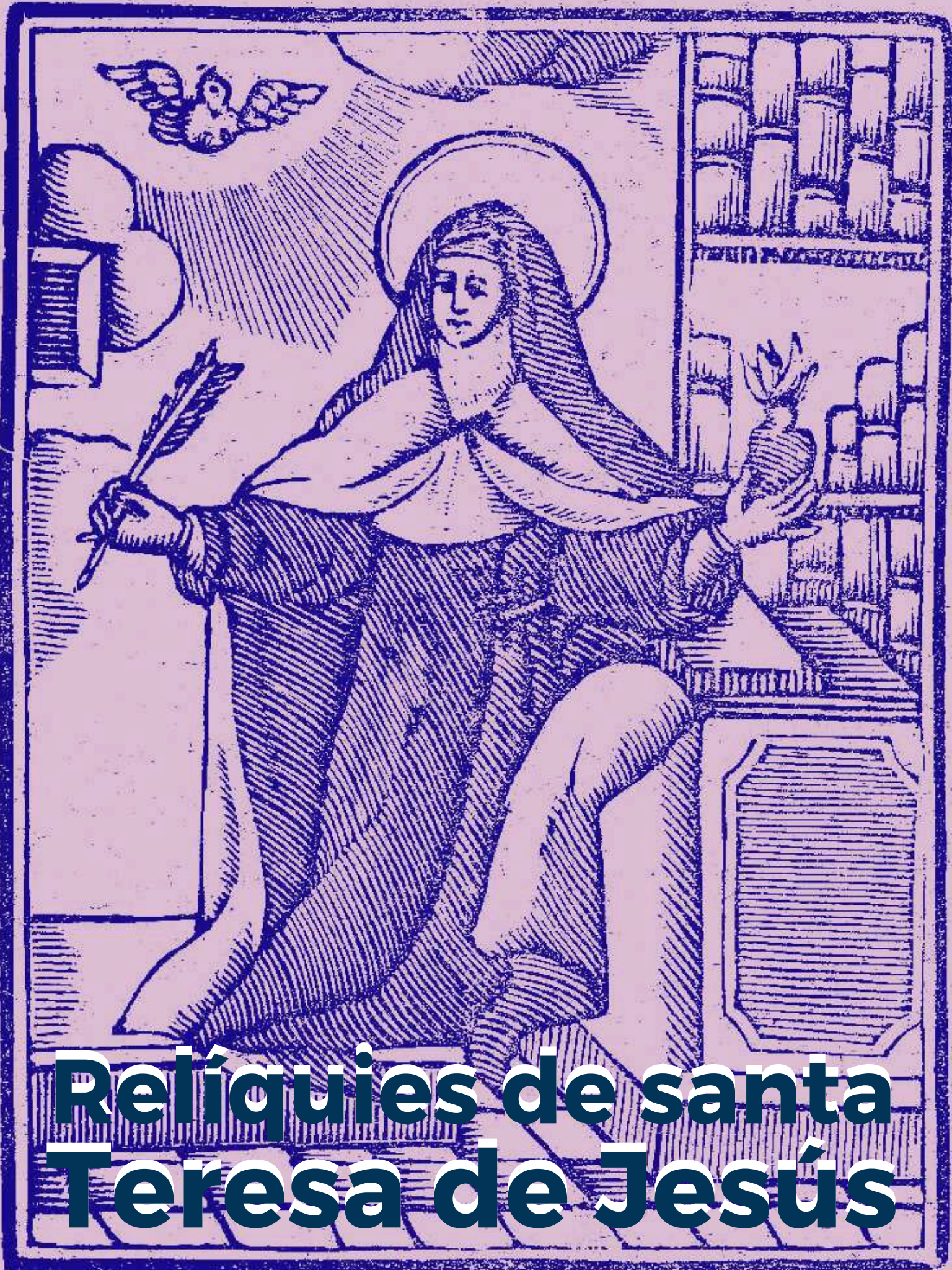

# Relíquias de santa Teresa de Jesús

## RELÍQUIES DE SANTA TERESA DE JESÚS



**Redacció.-** El convent de clausura de les carmelites descalces de Vic va celebrar la festivitat de santa Teresa de Jesús, el passat 15 d'octubre, amb diversos actes devots, precedits per un tridu de preparació. La concelebració eucarística, presidida pel bisbe de Vic Mons. Romà Casanova, va clausurar aquest període de recolliment i d'agraïment a la reformadora de l'orde.

Aquesta joia del barroc català que, en els darrers anys ha estat seu de diferents esdeveniments pietosos de gran significat carmelita, recorda anualment santa Teresa de Jesús i, al final de cada missa, permet que els fidels venerin la relíquia que conté les restes sacres de la santa i de sant Joan de la Creu.

El medalló que conté les dues relíquies forma part d'un petit reliquiari pediculat d'argent que combina perfectament amb el valuós conjunt artístic del convent.



Reliquiari i imatge del convent de les carmelites descalces de Vic





**Pedra de la cova  
on es va refugiar  
Jesús de camí  
cap a Egipte**



## PEDRA DE LA COVA ON ES VA REFUGIAR JESÚS

**Redacció.**- Durant segles, els pelegrins que anaven a Terra Santa tenien per costum apropiat-se d'aquelles restes materials que associaven al relat de la vida i passió de Jesús. Generalment, es tractava d'elements naturals que s'atribuïen, sense cap mena de certesa, al pas o vivència del Messies. Tots i cadascun dels escenaris que els evangelis — canònics o apòcrifs— feien constar com a certs, formaven part de l'interès dels romeus.

La necessitat, més que l'evidència de situar moments puntuals de la presència de Crist al territori, va situar en diferents indrets alguna de les seves diverses —i hipotètiques— vivències infantils. Entre aquests llocs, relacionats especialment amb coves, cal esmentar la de l'al·letament de Maria al seu fill i el suposat refugi utilitzat en la seva fugida de la fòbia d'Herodes. La relíquia assignada a la cova on es va amagar la Sagrada Família en el trasllat a les terres egípcies forma part d'aquest context pietós.

L'Evangelí segons sant Mateu (1) relata com, després de l'amenaça d'Herodes de matar tots els infants nascuts en els dies anteriors —amb l'objectiu d'eliminar Jesús—, els seus pares van decidir fugir de les terres de Palestina i refugiar-se a Egipte: "Quan els savis se n'hagueren anat, un àngel del Senyor es va aparèixer en somnis a Josep i li digué: 'Lleva't, pren el nen i la seva mare, fuig cap



Reliquiari de la pedra de la cova. Foto Albert Domènech

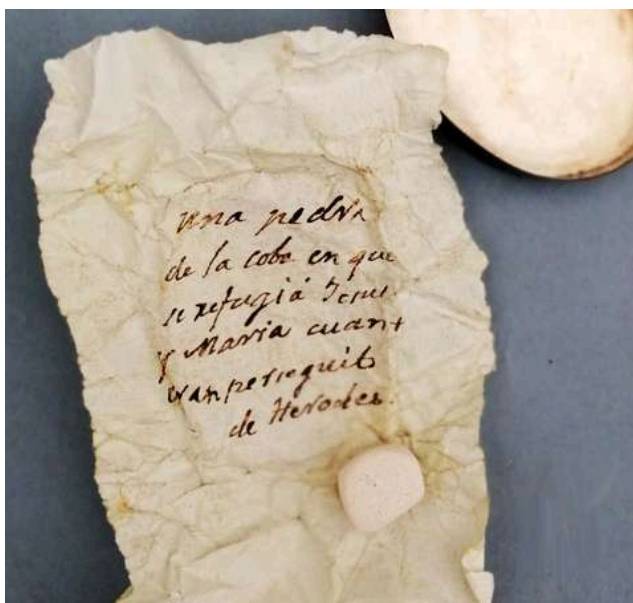

Relíquia de la pedra de la cova. Foto Albert Domènech

a Egipte i queda-t'hi fins que jo t'ho digui, perquè Herodes buscarà l'infant per matar-lo'. Josep es llevà, prengué de nit el nen i la seva mare, se'n va anar cap a Egipte i s'hi quedà fins a la mort d'Herodes. Així es va complir allò que el Senyor havia anunciat pel profeta: 'D'Egipte he cridat el meu fill''. L'episodi forma part de l'imaginari de la infància de Crist i especialment de les representacions iconogràfiques que formen part d'aquest període.

L'anomenat Evangelí del Pseudo-Mateu, que forma part dels evangelis apòcrifs, va desenvolupar amb imaginació el relat del trajecte cap a Egipte: "Van arribar prop d'una cova i volien reposar-hi. Maria baixà de l'ase i es va asseure. Jesús era a la seva falda. Feien camí amb Josep tres joves, i una noia anava amb Maria. De sobte sortiren de la cova



## PEDRA DE LA COVA ON ES VA REFUGIAR JESÚS



Detall de la relíquia de la pedra de la cova. Foto Albert Domènech

molts dracs. En veure'ls, els joves es van posar a cridar esgarrifats. Llavors Jesús va baixar de la falda de la seva mare i es posà dret davant els dracs. Aquests l'adoraren i, en acabat, se'n van anar. D'aquesta manera es complí allò que havia predit el profeta David: 'Lloeu el Senyor des de la terra, oh dracs, dracs i tots els oceans'".(2) A mesura que va passar el temps, la cova i els suposats fets que hi van passar es van embellir amb noves narracions fabuloses amb l'objectiu d'incrementar les meravelles atribuïdes a la infància de Jesús.

La cova, a mig dia de Betlem, va passar a ser coneguda com la Cova de la Verge i, segons obres devotes molt posteriors, va ser refugi de Jesús i la seva mare durant els primers dies; mentre Josep feia provisió dels objectes imprescindibles per al sobtat viatge. Segons una descripció de mitjan segle XVII, era habitual que els pelegrins prenguessin sorra de l'interior de l'avenc: "*En medio de la cueva está un Altar, allí se dize Missa, y pidiendo licencia al Guardian, se toma de la tierra*". (3) D'aquesta mateixa balma, es considerava que la blancor de la pols de les seves parets es devia a una gota de llet del pit de la Mare de Déu que va caure en alletar Jesús; aquesta era, també, una de les relíquies més preuades que es podien recollir a Terra Santa, amb propietats considerades miraculoses, especialment quan es diluïa en aigua, per a les dones necessitades de llet per criar els seus fills. De la fama que va adquirir aquest vestigi

vestigi en terres catalanes se'n derivaria, segons alguns autors, la presència de la veneració a la Mare de Déu de la Llet present en diversos santuaris escampats per la geografia.

### Un reliquiari d'exemple

El magnífic exemple de relíquia i reliquiari atribuït a la cova esmentada presenta una autèntica mostra de religiositat derivada d'aquests testimonis indirectes de la vida de Jesucrist.

L'embolcall de la pedra, amb text manuscrit en català prefabrià, descriu la procedència de la relíquia amb exactitud: "Una pedra de la cova en que se refugiá Jesús y Maria cuant eran perseguits de Herodes". La llengua d'aquesta nota també evidencia que el seu posseïdor inicial era de territoris de parla catalana.

El valor atorgat al petit còdol s'evidencia amb la cura de la seva exposició, en un medalló incorporat a un reliquiari de metall amb formes vegetals. El conjunt, a més, es troba resguardat en una caixeta de fusta, expressament elaborada amb perfil hexagonal, folrada de vellut vermell.

La troballa d'aquesta peça, fa un parell de dècades a Barcelona, confirma la intervenció d'un fidel català que s'havia interessat en visitar Terra Santa.

#### Notes:

1 Mt 2, 13-14

2 "Evangeli del Pseudo-Mateu" dins: *Els Evangelis apòcrifs*. Barcelona: Proa, 2008, v. 1, p. 290-291 (a cura d'Armand Puig)



**Relíquies  
de la  
capella de  
Santa  
Llúcia de  
Barcelona**



RELIQUIAE SANCTORUM IN CATALONIA





## RELÍQUIES DE LA CAPELLA DE SANTA LLÚCIA

**Redacció.-** Una gran gentada s'aplega, en ordre i acurada filera, al voltant de la catedral de Barcelona cada 13 de desembre. L'espera, que pot durar més d'una hora, permet accedir a l'interior de la capella de Santa Llúcia situada en un dels angles del claustre de la seu episcopal.

*Reliquiae Sanctorum in Catalonia* agraeix l'amabilitat del personal, religiós i laic, que tresoreja les relíquies i que, en aquesta festivitats, posa a l'abast dels fidels de la santa, invocada per tenir una bona visió. Les dues joies pròpies de la devoció popular es disposen per a la veneració, sobradament valorada, segons evidencia la quantitat de creients que s'hi apropen amb gran paciència.



Localització de la capella de Santa Llúcia, a la catedral de Barcelona





## RELÍQUIES DE LA CAPELLA DE SANTA LLÚCIA

D'aquestes dues relíquies, que es poden presenciar pausadament com a fet excepcional, ja en va deixar constància el folklorista Joan Amades quan, al seu *Costumari català*, va recollir la tradició de la festa: “[...] és passada, una relíquia de la santa, pels ulls de tothom que ho desitja, en la creença que cura la vista i afavoreix la potència visual dels qui la tenen flaca. Després d'aquest gest, s'hi afegeix un segon moment destacat que podrà exercir el fidel i que el mateix Amades va descriure: “[...] podrà besar el reliquiari que conté una altra relíquia sagrada”. ”(1)



Relíquia de la capella de Santa Llúcia de Barcelona. Copyright © Catedral de Barcelona - Drets reservats. Prohibida la reproducció total o parcial

### Notes:

1 Amades, Joan. *Costumari català: el curs de l'any*. Barcelona: Salvat, 2001, v. 5, p. 875 - 876



Segon reliquiari de la capella de Santa Llúcia de Barcelona. Copyright © Catedral de Barcelona - Drets reservats. Prohibida la reproducció total o parcial



Ritual de devoció a la relíquia de la capella de Santa Llúcia de Barcelona. Copyright © Catedral de Barcelona - Drets reservats. Prohibida la reproducció total o parcial



# 350 anys de la Santa Relíquia o Vera Creu de Canet de Mar





## 350 ANYS DE LA SANTA RELÍQUIA DE CANET DE MAR

**Redacció.**- La necessitat de protegir els conreus de les inclemències meteorològiques adverses va propiciar la possessió de la relíquia que es considerava més adient per combatre aquestes calamitats. La Vera Creu, fragment més o menys generós relacionat amb la creu on va morir Jesucrist, formava part dels tresors més preuats de la majoria de parròquies. En la majoria dels llocs es tractava de dues menudes estelles de fusta col·locades transversalment en un medalló sostingut al centre d'un reliquiari pediculat, generalment en forma de creu.

La intervenció de la Vera Creu en el ritual de comunir, acció preventiva contra l'acció de tempestes sobtades, que podien combinar pluja i pedregada, va esdevenir un aspecte de gran importància. Igualment, les misses dominicals entre



Església de Sant Pere de Canet de Mar

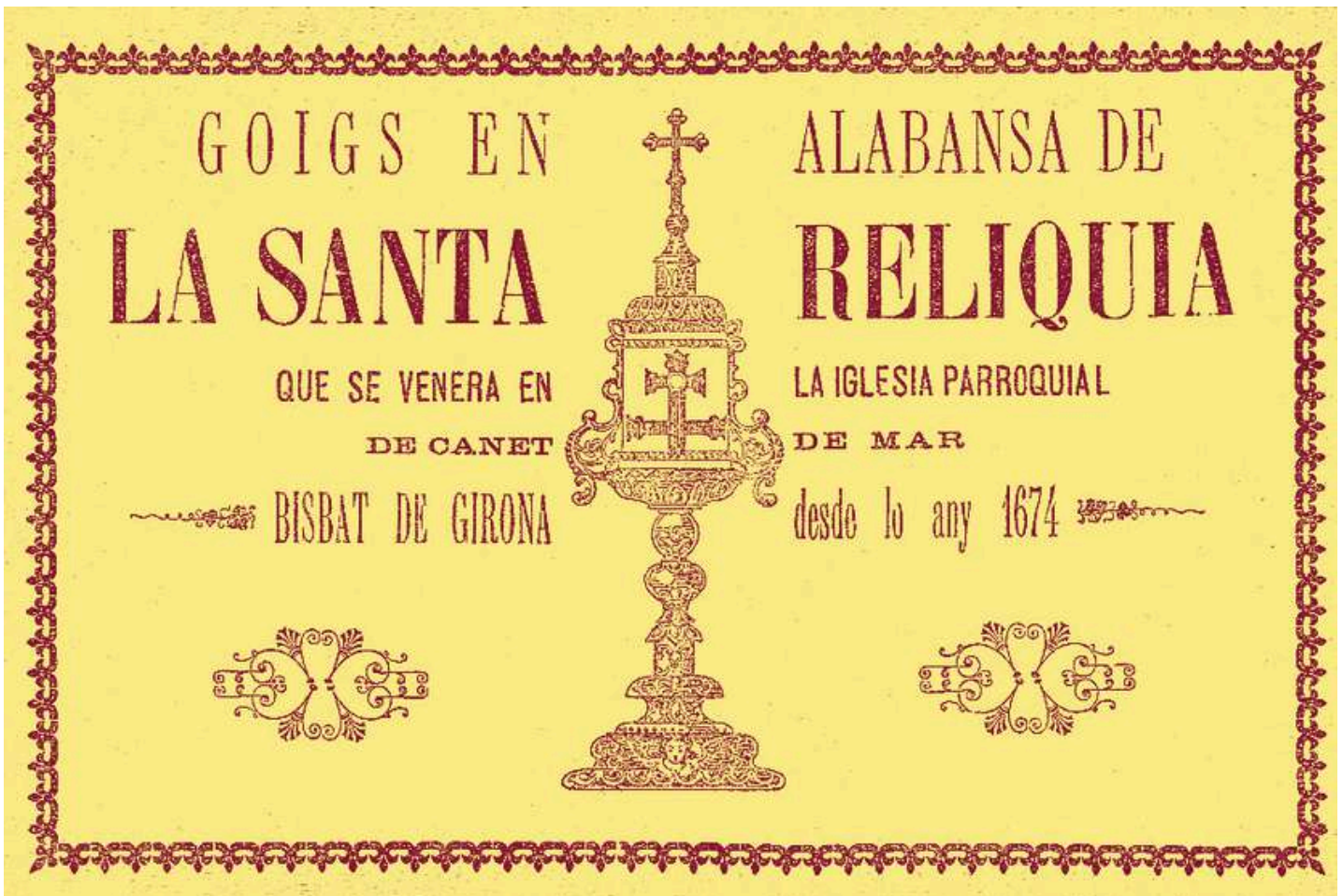



## 350 ANYS DE LA SANTA RELÍQUIA DE CANET DE MAR

les dates del 3 de maig i el 14 de setembre (amb benediccions al terme des de punts específics), dedicades a la invenció i a l'exaltació de la Santa Creu, contenien la pràctica de resar fragments passionals dels quatre evangelis amb el desig de mantenir una bonança meteorològica.

L'acolliment de relíquies de la Vera Creu podia esdevenir un fet excepcional i recordat en determinades parròquies. En aquest context, el temple de Sant Pere i Sant Pau de Canet de Mar va rebre amb joia la seva veracreu fa justament 350 anys i en va festejar la memòria en temps posteriors. Per aquest motiu es devien editar uns goigs, el 1897, per recordar-ne el fet i amb la capçalera de *Goigs en alabansa de la Santa Relíquia que se venera en la Iglesia parroquial de Canet de Mar. Bisbat de Girona, desde lo any 1674*.<sup>(1)</sup>

Els goigs contenen uns versos que expliciten el valor d'aquesta relíquia en la protecció del territori i els seus fruits: "Aquesta Santa Relíquia, / que és Relíquia celestial, / espanta tota malícia / del mal temps y temporal; / serà esta Vila guardada / per la vostra protecció, / Adoramvos Creu sagrada / Arbre de redempció". Una segona estrofa feia incís en aquesta funció: "Nos guardau de tempestats, / y de fortas pedregadas, / son nostras terras guardadas, / y creixent molt bé los blats; / logran pluja desitjada / y tenen nostras camps saho. / Ditxosos son certament / per la vostra protecció, / Adoramvos Creu sagrada / Arbre de redempció".

La cerimònia de combatre una tempesta previsiblement maligna es feia en una construcció especial, el comunidor, de diversa forma segons el temple parroquial. A Canet de Mar, aquest element arquitectònic era ben peculiar. Un estudi de Francesc Fabre indica com era aquest comunidor de format singular, que formava part de la façana posterior de l'església parroquial: "Un balcó al darrere de l'església de Sant Pere de Canet només podia donar, en el millor dels casos, al nord, a migjorn i a ponent, però quedaven per protegir les llevantades. Malgrat ser una limitació, no és inusual trobar comunidors que no estan oberts als quatre vents sinó a tres. La raó

pràctica en aquests casos era que el punt cardinal 'no protegit' es podia cobrir bé des del porxo o des de la portalada del temple". I afegeix una descripció a partir de les fotografies antigues: "En elles es distingeix la construcció a mitja alçada en la paret posterior del temple d'una caseta («garita») que sobresurt de la vertical. [...] S'hi endevinen finestres i una teulada a dues aigües. Totes [les fotografies] donen fe de l'existència d'aquella construcció però no permeten, per la poca qualitat o per la llunyania, avançar gaire en la seva identificació o en la descripció arquitectònica".<sup>(2)</sup>

En referència a la Vera Creu o Santa Relíquia esmentada als goigs, i al fet que era necessària per a comunir les tempestes, Francesc Fabre també ofereix dades interessants: "Algunes versions ens parlen d'un llegat d'un bon frare caputxí que va donar dues estelles del *Lignum Crucis* a Canet en una Creu de Caravaca".<sup>(3)</sup> Amb major detall, a nota a final de l'estudi indica el següent: "Mossèn Comerma i Vilanova, Rector de Canet, en un escrit que dedica a la «Santa Pastoral Visita» del Bisbe de Girona el 16 de novembre de 1935: 'Frai Josep de Canet caputxí i guardià del Convent de Mataró, donà a l'església de Canet uns trossets del *Lignum Crucis* dins una creu de Caravaca, i el Bisbe de Girona Alonso de Balmaseda, en 1674, manà que es possessin a la pública veneració. És la Santa Relíquia que tanta veneració ha tingut a la vila i amb la quan encara avui es va a comunir el mal temps".<sup>(4)</sup>

La data de 1674, justament fa 350 anys, identifica clarament que la veracreu canetenca esmentada als goigs era la que es feia servir en els rituals a la parròquia de Sant Pere i Sant Pau. L'any 1936, a l'inici de la Guerra Civil, la destrucció del temple va suposar, també, la pèrdua de la valuosa peça.

### Notes:

1 *Goigs en alabansa de la Santa Relíquia que se venera en la Iglesia parroquial de Canet de Mar. Bisbat de Girona, desde lo any 1674*. Mataró: Establecimiento Tipográfico de H. Abadal, 1897.

2 Fabre, Francesc. "El comunidor de Canet de Mar", *El Sot de l'Aubó*, XVI, 52, p. 16-17 [publicació del Centre d'Estudis Canetenca]

3 Fabre, Francesc. "El comunidor de...", [op. cit.], p. 20

4 Fabre, Francesc. "El comunidor de...", [op. cit.], p. 21, nota 11





# Palamós

redescobreix les  
seves relíquies





## PALAMÓS REDESCOBREIX LES SEVES RELÍQUIES

**Redacció.**- Aquestes darreres setmanes, entre el 25 d'octubre i el 17 de novembre, l'Associació Clau de Volta de Palamós, ha posat ha mostrat als seus veïns quatre reliquiariis poc coneguts. L'exposició Ora pro nobis ha reunit diferent objectes patrimonials del municipi per donar-los a conèixer, aprofundir en la seva vinculació amb la comunitat, i en el cas de les relíquies és tot un redescobriment.

En el marc d'aquesta mostra es van fer dues visites guiades, a càrrec de l'historiador Gabriel Martín, i un col·loqui sobre aparicions i cases encantades de Palamós a càrrec de diferents especialistes al saló interior del Castellet. El cicle es va tancar amb la conferència 'Relíquies de sants: la matèria de l'esperit', a càrrec del director d'aquesta revista, amb referències als quatre reliquiariis exposats.

Dues d'aquestes peces compartien funció però pertanyien a diferents edificis eclesiàstics. Les veracreus de Santa Maria del Mar de Palamós i de Santa Eugènia de Vila-romà formaven part del mateix model de devoció però emmarcat en diferents èpoques.

**ORA PRO NOBIS**  
**RELÍQUIES, SANTS I DEVOCIONS**  
**PALAMOSINES DELS SEGLES XVI AL XX**  
 del 25 d'octubre al 17 de novembre  
 Capella del Carme  
 Palamós

Amb la col·laboració del Consell Parroquial de Palamós i S. Joan

ASSOCIACIÓ CLAU DE VOLTA    Museu de la Pesca    AJUNTAMENT DE PALAMÓS    VEDRUNA PALAMÓS



Santa Maria de Bell-lloc

Santa Eugènia de Vila-romà

Antic convent dels Agustins de Ntra. Sra. de Gràcia

Santa Maria de Palamós





## PALAMÓS REDESCOBREIX LES SEVES RELÍQUIES



Veracreu de Santa Maria de Palamós

La relíquia de **Santa Maria de Palamós** ofereix un format particular més propi de l'època del gòtic. La seva forma, fins i tot en l'acolliment del mateix *Lignum crucis*, la situa a l'època medieval com, de fet, l'hi atribueixen les referències documentals.

Cal distingir, però, dues seccions d'aquesta peça: la superior, amb trets tardomedievals, amb dues làmines, de material no identificat i potser més antic, que es creuen transversalment al centre. La part inferior és un peu de plata, probablement del segle XIX. Els documents ja esmenten una veracreu al temple parroquial el 1535 quan, a petició de Joan Roger, beneficiat de Palamós, es va autenticar la relíquia amb una entrada solemne a la vila. Les referències posteriors, entre els segles XVI i XVIII, indiquen que era utilitzada com a talismà quan acompanyava el sometent que defensava la població dels atacs de pirateria.

La veracreu de **Santa Eugènia de Vila-romà** ofereix un aspecte ben diferent a l'anterior. Es tracta d'un treball d'orfebreria més modern que presenta un medalló al centre amb dues estelles de fusta en forma de creu. Resta identificar els tres punxons que ens podrien fer saber en quin taller d'orfebreria es va elaborar. La seva forma és molt semblant a d'altres de terres occitanes i del nord de França.

La presència d'una veracreu al temple de santa Eugènia ja és documentada el 1628 quan el cavaller Pere Pau de Ribes i de Terrades, senyor de la torre Ribes de Vila-romà, va fer reverència a la relíquia quan aquesta passava en processó.

El bust reliquiari de sant Tomàs de Villanueva, de fusta policromada, estaria associat al **convent agustinià de Nostra Senyora de Gràcia** present a la vila. Es pot interpretar que, a mitjan segle XVII i poc després de la canonització de l'arquebisbe de València –de l'Orde de Sant Agustí–, els frares de Palamós van rebre relíquies que van ser enviades a diverses comunitats de la mateixa congregació.



Veracreu de Santa Eugènia de Vila-romà





## PALAMÓS REDESCOBREIX LES SEVES RELÍQUIES



Bust de Sant Tomàs de Villanueva i urna reliquiari de sant Josep Oriol

Finalment, el reliquiari de sant Josep Oriol presenta un forma ben singular i allunyat de les produccions artesanals de reliquiaris. La seva aparença és més pròpia de les produccions modernes de marqueteria que dissenys d'orfebreria tradicional. En qualsevol cas, no ha de sorprendre l'adopció de nous formats i nous materials que, segons l'època, correspondrien a una bona consideració, digna del millor dels continguts; la canonització per Pius X el 20 de maig de 1909 situa el clímax de la veneració del sant en ple modernisme, en plena recerca de nous formats i materials per substituir els que tenien un origen més antic.

La procedència d'aquesta peça es relaciona amb el santuari de la Mare de Déu de Bell-lloc, situada al terme de Palamós. Sant Josep Oriol va ser beneficiat en aquesta ermita durant uns mesos, el 1675 i el 1676, previs a la seva ordenació com a prevere. Sembla que el reliquiari conté tres ossos del sant que, possiblement, es van rebre el 1909, tot coincidint la canonització del sant.

La iniciativa de l'Associació Clau de Volta, amb el suport de l'Ajuntament de Palamós, mereix tot elogi per l'interès mostrat en posar en valor les relíquies de sants en el seu context territorial, així com la voluntat de recuperar-ne la significació històrica i cultural.



# EMaking-of

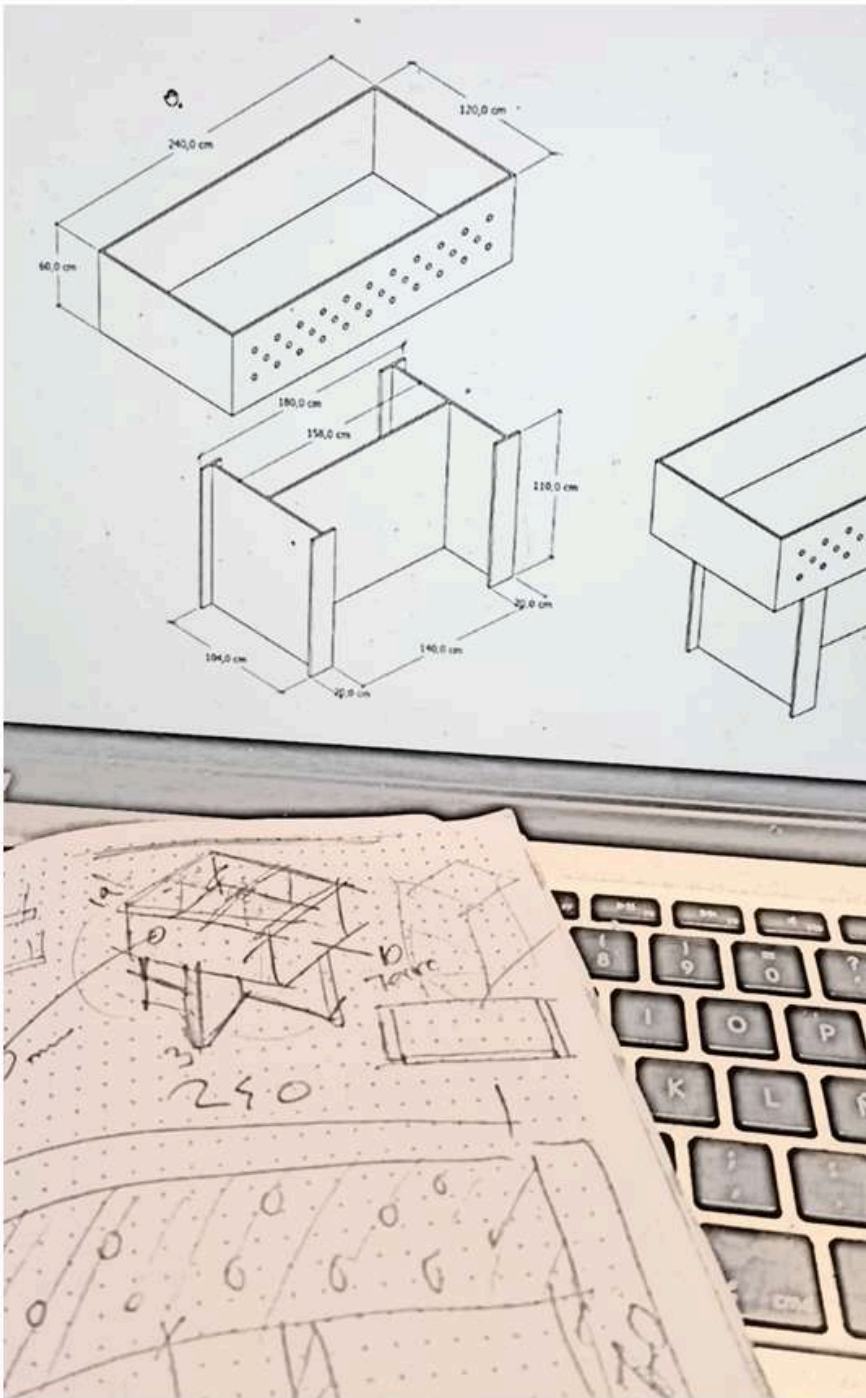

de l'exposició  
**RELIQUIAE  
SANCTORUM**



## MAKING-OF DE L'EXPOSICIÓ 'RELIQUIAE SANCTORUM'

**Redacció.-** A partir del proper 17 de desembre, el Museu del Ter de Manlleu acollirà l'exposició temporal "Reliquiae Sanctorum: passions devotes de Joan Arimany i Juventeny". Aquesta mostra s'inscriu en el programa Colleccionant passions.

Programa Colleccionant passions

Es tracta d'un projecte cooperatiu entre diverses antenes de l'Observatori del Patrimoni Etnològic i Immaterial de Catalunya per tal d'incentivar el contacte entre el museu i els col·leccionistes i les col·leccions etnològiques d'interès per al territori. L'objectiu és donar a conèixer els fons custodiats i la tasca de documentació i conservació que, molts d'aquests col·leccionistes, han fet al llarg dels anys, però, també, la història de vida que s'amaga darrere aquestes col·leccions.

Relíquies i reliquiariis

El conjunt de peces i elements que, en part, nodreixen el contingut d'aquesta revista, constitueixen una representació del patrimoni material i immaterial de la cultura catalana amb arrels catòliques.

La part introductòria de l'exposició està dedicada al concepte 'santedat' amb la intenció de fer-la comprensible a tothom des dels paràmetres propis de la religió catòlica.

A partir d'aquest plantejament inicial, l'exposició se centra en els continguts relacionats amb les relíquies de sants. Aquestes, en l'imaginari religiós, són la concreció física d'una idea que connecta l'espai

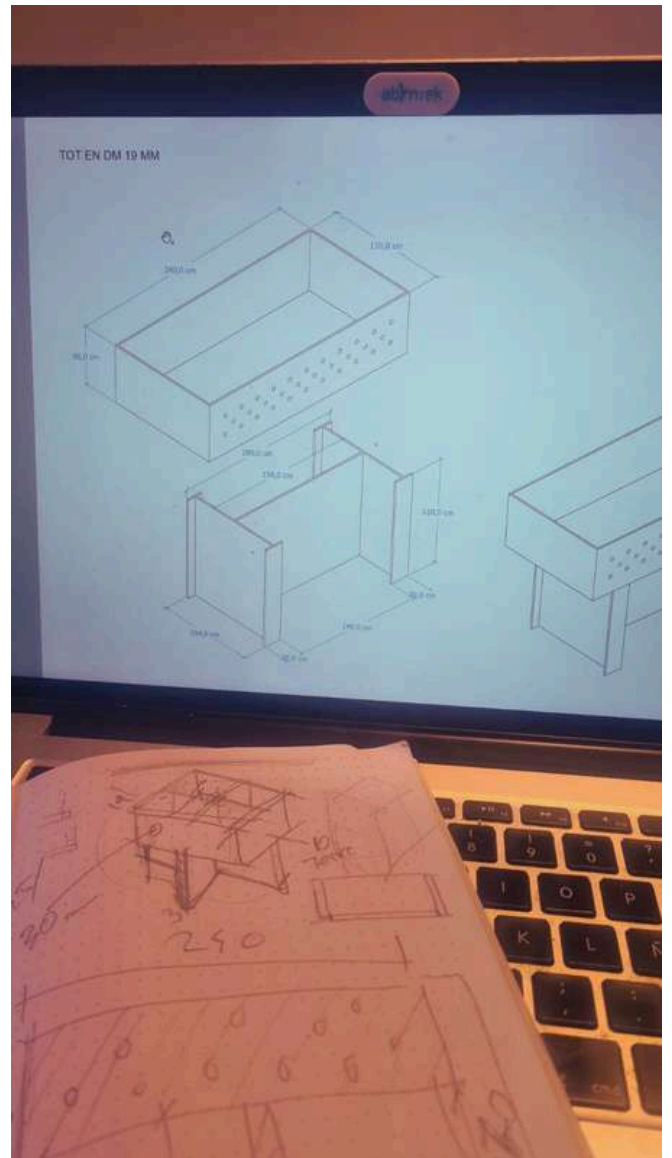

Disseny de Carles Fargas per a l'exposició 'Reliquiae Sanctorum'

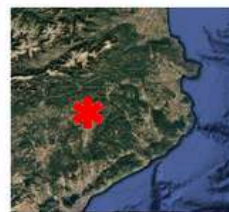

Museu del Ter  
MNACTEC



RELIQUIAE SANCTORUM IN CATALONIA



## MAKING-OF DE L'EXPOSICIÓ 'RELIQUIAE SANCTORUM'



Preparatiu de l'exposició 'Reliquiae Sanctorum'

terrenal amb el diví: la intermediació dels sants. Per als fidels, sempre ha estat més pràctic dirigir les oracions cap a un referent material que cap a un concepte intangible.

Ja des de l'edat mitjana, en els monestirs es van concebre les relíquies com a elements d'atracció de pelegrins i com a font de beneficis econòmics. També es va reforçar l'autoritat de les catedrals sobre la seva jurisdicció territorial amb la possessió de cossos sants.

L'estudi de les relíquies de sants, en tant que objectes que han conformat la pròpia cultura i definit alguns aspectes de la societat catalana més enllà del concepte religiós, s'han convertit en símbols d'identitat comunitària, com ara de grans manifestacions festives. Per aquesta raó, mereixen un estudi objectiu i analític..



RELIQUIAE SANCTORUM IN CATALONIA



# MAKING-OF DE L'EXPOSICIÓ 'RELIQUIAE SANCTORUM'

**DDM**  
Diari de Manlleu

## Exposició 'Reliquiae Sanctorum' al Museu del Ter

El pròxim dimarts, a les 7 del vespre, s'inaugurarà l'exposició 'Reliquiae Sanctorum: passions devotes, de Joan Arimany i Juventeny'.

L'acte tindrà lloc a l'Auditori Roca del Museu del Ter i comptarà amb la conferència "Relíquies i rituals: l'objecte i el gest", a càrrec de Francesca Español, doctora en història de l'art i professora de la Universitat de Barcelona.

Seguidament, hi haurà una visita guiada a la mostra que s'inscriu al programa "col·leccionant passions" de la Direcció General de Cultura Popular i Associacionisme Cultural de la Generalitat de Catalunya.

### Relíquies i reliquiàries

El conjunt de peces i elements que, en part nodreixen el contingut d'aquesta revista, constitueixen una representació del patrimoni material i immaterial de

la cultura catalana amb arrels pròpies de la religió catòlica.

La part introductòria de l'exposició està dedicada al concepte de 'santedat' amb la intenció de fer-la comprensible a tothom des dels paràmetres propis del catolicisme. En aquest cas, es farà especial referència a la funció mediatora dels sants entre els fidels i la divinitat.

A partir d'aquest plantejament inicial, s'entrarà al nucli de la temàtica, amb el contingut relacionat amb les relíquies de sants. Aquestes, en l'imaginari religiós, són la concreció física que connecta l'espai terrenal amb el diví a partir de la intermediació dels personatges beatificats o canonitzats. Per als fidels, sempre ha estat més pràctic dirigir les oracions cap a un referent material que cap a un concepte intangible.

La sala aplegarà el discurs narratiu en dife-

rents àmbits. D'una banda, les classes de relíquies, els diferents formats en què són presentades i la documentació que en fa referència, associada a una mateixa relíquia o els estudis que se n'han fet.

D'altra banda, es mostraran exemples concrets de relíquies amb diverses tradicions que les tracten, des d'un punt de vista quotidià i connexió amb el territori; en aquest darrer aspecte cal assenyalar la presència de les restes de sants amb veneració a diferents poblacions de Catalunya.

Finalment, amb una instal·lació al centre de la sala, se suggerirà el ritual de devoció al voltant dels sepulcres de sants, com el de santa Eulàlia o sant Ramon de Penyafort a la catedral de Barcelona.

### Jugar a reconèixer sants

L'exposició comptarà,

també, amb una proposta adreçada als visitants: intentar reconèixer sants. A partir d'il·lustracions, es plantejarà el repte d'identificar deu representacions sants i santes a partir dels seus atributs. Les iconografies de sants, siguin en dues o tres dimensions, solien recollir objectes o escenes vinculades a la seva vida, autèntica o llegendària. Així, amb diferents graus de dificultat, es presentarà com la simbologia també forma part d'aquesta temàtica "celestial".

### Programa Col·leccionant passions

Es tracta d'un projecte cooperatiu entre diverses antenes de l'Observatori del Patrimoni Etnològic i Immaterial de Catalunya per tal d'incentivar el contacte entre el museu i els col·leccionistes i les col·leccions etnològiques d'interès per al

El pròxim dimarts 17 de desembre, a les 7 del vespre, s'inaugurarà l'exposició 'Reliquiae Sanctorum: passions devotes de Joan Arimany i Juventeny'. L'acte tindrà lloc a l'Auditori Roca del Museu del Ter i comptarà amb la conferència "Relíquies i rituals: l'objecte i el gest", a càrrec de Francesca Español



territori. L'objectiu és conèixer els fons que custodien i la tasca de documentació i conservació que, molts d'aquests col·leccionistes, han fet al llarg dels anys, però, també, la història de vida que s'amaga darrere aquestes col·leccions. En aquest cas, es

comptarà amb algunes de les peces que ha aplegat el manlleuenc Joan Arimany i Juventeny, gestor cultural especialitzat en religiositat popular. Es tracta de material que nodreix les investigacions que realitza des de fa anys i que han generat estudis en diferents formats.



EXPOSICIÓ TEMPORAL

# Reliquiae Sanctorum

Passions devotes de Joan Arimany i Juventeny

Del 17 de desembre de 2024 a l'1 de març de 2025

RELIQUIAE SANCTORUM IN CATALONIA





## MAKING-OF DE L'EXPOSICIÓ 'RELIQUIAE SANCTORUM'



EXPOSICIÓ TEMPORAL

# Reliquiae Sanctorum

Passions devotes  
de Joan Arimany i Juventeny

Del 17 de desembre de 2024  
a l'1 de març de 2025

Les relíquies dels sants, en l'imaginari religiós, són la concreció física d'una idea que connecta l'espai terrenal amb el diví: la intermediació dels sants. Per als fidels, sempre ha estat més pràctic adreçar les oracions cap a un referent material que cap a un concepte intangible.

L'estudi de les relíquies dels sants, en tant que objectes que han conformat la nostra cultura i definit alguns aspectes de la societat catalana més enllà del concepte religiós, s'han convertit en símbols d'identitat comunitària, com també grans manifestacions festives. Per aquesta raó, mereixen un estudi objectiu i analític.

L'exposició *Reliquiae Sanctorum: passions devotes de Joan Arimany i Juventeny* és una mostra de les peces de la col·lecció dedicada a les relíquies dels sants, especialment en els territoris de parla catalana, que ha compilat el manlleuenc Joan Arimany i Juventeny (Manlleu, 1966), gestor cultural especialitzat en religiositat popular. Es tracta de material que nodreix les investigacions que du a terme des de fa anys i que han generat escrits presentats en diferents formats.

Dimarts 17, de desembre de 2024 a les 19 h.

Inauguració amb la conferència  
"Relíquies i rituals: l'objecte i el gest"  
a càrrec de **Francesca Español**,  
doctora en història de l'art  
i professora de la Universitat de Barcelona.



Museu del Ter  
MNACTEC



Ajuntament  
de Manlleu



Generalitat de Catalunya  
Departament  
de Cultura

MUSEU DEL TER  
Plaça de les Dones del Ter, 1. 08540 Manlleu  
T 938515176 - info@museudelter.cat  
www.museudelter.cat

HIVERN  
(15/09 - 30/04)  
de dimarts a diumenge i  
festius: de 10 a 14 h

ESTIU  
(01/05 - 15/09) de dimarts a divendres  
d'11 a 14 h i de 17 a 20 h. Dissabtes,  
diumenges i festius de 10 a 14 h.

#MANLLEU  
#VDRATER  
#MUSEUDELTER

# Esteu convidades i convidats!

RELIQUIAE SANCTORUM IN CATALONIA





# EFEMÈRIDES 2025

# ...amb relíquies



**Fa 75 anys**

- **5 de maig de 1950.-** Pius XII presideix la canonització de sant Antoni Maria Claret.

**Fa 325 anys**

- **11 de setembre de 1700.-** Arriben les relíquies de sant Fèlix a Vilafranca del Penedès.

**Fa 350 anys**

- **25 de maig de 1675.-** Reconeixement de la canonització, fins aleshores popular, de sant Oleguer, bisbe de Barcelona i arquebisbe de Tarragona
- **1 de setembre de 1675.-** Antoni Pasqual aconsegueix el cos de santa Amància extret del cementiri romà de Ciríaca, i el trasllada a la seva casa familiar d'Arenys de Mar. Actualment és al casal de Sala-d'heures, municipi de Santa Eugènia de Berga
- **25 de setembre de 1675.-** Antoni Pasqual aconsegueix les relíquies de Sant Candi i Santa Clemència i les trasllada a Arenys de Mar, la seva població d'origen
- **12 d'octubre de 1675.-** Arriben a Sant Feliu de Llobregat les relíquies (una cama) de Sant Rarimi, màrtir, arquebisbe de Càller.

**Fa 400 anys**

- **9 de febrer de 1625.-** Neix Josefa Teresa Albiñana Gomar, coneguda com la beata Agnès, a Benigànim. Primera dona valenciana a ser elevada als altars quan va ser beatificada el 1888.
- **10 d'abril de 1625.-** Mor fra Miquel dels Sants, fill de Vic, a Valladolid
- **25 de maig de 1625.-** Canonització d'Elisabet de Portugal i d'Aragó, filla de Pere el Gran i Constança de Sicília
- **7 de novembre de 1625.-** Els carmelitans porten una relíquia de sant Pere al seu convent de Reus, fet que reforça el patronatge del sant a la ciutat.
- **L'any 1625.-** Es reben, al monestir de Montserrat, disset o divuit cossos de sants màrtirs de l'illa de Sardenya,

**Fa 450 anys**

- **Abril/maig de 1575.-** El bisbe de Vic presideix la processó de les Santes Espines de Tàrraga
- **L'any 1575,** apareixen diverses relíquies a la capella de Santa Maria del Pessebre del monestir de Sant Miquel de Cuixà, entre les quals n'hi havia de sant Nazari, sant Flamidià i sant Valentí.

**Fa 575 anys**

- **19 de novembre de 1450.-** L'arquebisbe de Nàpols lliura una relíquia de santa Càndida als delegats de Barcelona.

**Fa 625 anys**

- **25 de juny de 1400.-** El rei Martí encomana al cònsol d'Alexandria aconseguir el cos de santa Bàrbara que posseïa el soldà de Babilonia a canvi de 500 ducats.

**Fa 650 anys**

- **L'any 1375,** la reina Elionor de Sicília signava el testament en el qual consta que deixava una relíquia de la Corona d'Espines, cedida temps abans pel rei de França al seu fill Joan.

**Fa 750 anys**

- **6 de gener de 1275.-** Mor el dominic fra Ramon de Penyafort, futur sant.

**Fa 975 anys**

- **15 de mig de 1050.-** Segona consagració de l'església de Sant Julià de Vilatorrada. Es dipositen relíquies de diversos sants en una lipsanoteca al reconditori de l'altar.



# 750 anys de la mort de sant Ramon de Penyaafort

**Redacció.**- El 6 de gener de 1275, a punt de fer 750 anys justos, va morir el dominic català Ramon de Penyaafort (conegut també per Raimon) a una edat força avançada per l'època.

Segons la tradició més consolidada, havia nascut al castell de Penyaafort, propietat de la seva família. De jove va estudiar arts liberals, ciències sagrades i dret canònic a l'escola capitular de la seu de Barcelona; hi va signar, el 1204, com a scriptor. Entre 1217 i 1221 va consolidar la formació jurídica i religiosa a la ciutat italiana de Bolonya on, posteriorment, va esdevenir un professor molt valorat. En aquest període va conèixer l'orde dominicà en el qual va ingressar.

Com a dominic, va escriure obres canòniques i textos jurídics de gran incidència en l'ambient eclesiàstic. En destaca la Summa de penitència, adreçada als frares dominicans per a l'adequada administració del sagrament de la penitència.

A finals de la dècada de 1220 va formar part de la comitiva del legat papal a terres hispàniques i durant dos anys va viatjar per tota la península per intervenir en els afers religiosos i polítics. Posteriorment, va assumir el paper d'inquisidor contra el catarisme, estès per terres pirinenques. El 1230 va ser reclamat per Gregori IX i es va desplaçar a Roma per assumir les funcions d'assessor, capellà i penitencier papal i confessor. Després d'un breu període d'estada a Barcelona, en què va intervenir en diversos aspectes relacionats amb política i organització religiosa dels països, va ocupar el càrrec de general dominicà durant tres anys, fet que el va portar a intervenir decisivament en l'organització jurídica de l'orde.

Malgrat estar retirat al convent barceloní de Santa Caterina durant els darrers trenta-cinc anys de la seva vida, va exercir de conseller reial, delegat papal i frare dominicà de gran influència dins l'orde, gràcies



a la seva capacitat i experiència. Gairebé centenari, va morir la matinada de la festivitat de Reis.

Josep M. Mas en destacava la magnificència de l'enterrament: "La seva humilitat es veié exalçada per la presència dels reis Jaume I 'el Conqueridor' i Alfons X 'el Savi', de Castella, que es trobava a Barcelona". I afegia: "També hi assistiren la reina Violant de Castella, l'infant Jaume d'Aragó, el fill d'Alfons 'el Savi', els bisbes de Barcelona, d'Osca i de Conca i molts altres alts personatges de les corts i, finalment, hi va acudir tot el clergat i tot el poble de Barcelona".

(1)

Inicialment, va ser enterrat a l'església del convent de Santa Caterina i, al segle XV, a mitjans de la dècada de 1830, es va traslladar al sepulcre que avui es pot veure a la catedral de Barcelona.

**(A més, vegeu: "El sepulcre de sant Ramon de Penyaafort" a *Reliquiae Sanctorum in Catalonia*, n. 10 i 11)**

#### Notes:

1 Mas, Josep M. *Ramon de Penyaafort*. Barcelona: Editorial Rafael Dalmau, 2000, p. 62

#### Més bibliografia:

Galmés, Llorenç. "Sant Ramon de Penyaafort. L'home" dins *Sant Ramon de Penyaafort*. Barcelona. Fundació Jaume I, 2000, p.6-17

Galmés, Llorenç. "Penyaafort, Ramon de", *Diccionari d'història eclesiàstica de Catalunya*. Barcelona: Generalitat de Catalunya: Claret, 2001, v. 3, p. 56-57

Domenech, Antoni Vicent. *Historia general de los santos y varones ilustres en santidad del principado de Cataluña*. Gerona: Emprenta de Gaspar Garrich librero, 1630, p. 4-23

*Sants de Barcelona, Els* (1979). Barcelona: Balmes, 1979, p. 57-64





# Miscel·lània de documentació eclesiàstica sobre les reliquies de sants

**GENERAL**

**(2)**

RELIQUIAE SANCTORUM IN CATALONIA





(Documents sencers o fragments)

Any 2002

CONGREGACIÓ PER AL CULTE DIVÍ I LA DISCIPLINA DELS SAGRAMENTS

## DIRECTORI SOBRE LA PIETAT POPULAR I LA LITÚRGIA: PRINCIPIS I ORIENTACIONS

### Les relíquies dels Sants

**236.** El Concili Vaticà II recorda que "d'acord amb la tradició, l'Església rendeix culte als sants i venera les imatges i les relíquies autèntiques". L'expressió "relíquies dels Sants" indica abans que res el cos - o parts notables del mateix - d'aquells que, vivint ja a la pàtria celestial, van ser en aquesta terra, per la santedat heroica de la seva vida, membres insignes del Cos místic de Crist i temples vius de l'Esperit Sant (cf. 1 Cor 3,16; 6,19; 2 Cor 6,16). En segon lloc, objectes que van pertànyer als Santos: utensilis, vestits, manuscrits i objectes que han estat en contacte amb els seus cossos o amb els seus sepulcres, com estampes, teles de lli, i també imatges venerades.

**237.** El Missal Romà, renovat, confirma la validesa de "l'ús de col·locar sota l'altar, que es dedicarà, les relíquies dels Sants, encara que no siguin màrtirs". Posades sota l'altar, les relíquies indiquen que el sacrifici dels membres té el seu origen i sentit en el sacrifici del Cap, i són una expressió simbòlica de la comunió a l'únic sacrifici de Crist de tota l'Església, cridada a donar testimoniatge, fins i tot amb la seva sang, de la pròpia fidelitat al seu marit i Senyor.

A aquesta expressió cultural, eminentment litúrgica, se n'uneixen moltes altres d'índole popular. Als fidels els agraden les relíquies. Però una pastoral correcta sobre la veneració que se'ls deu, no descuidarà:

- assegurar-ne l'autenticitat; en cas que aquesta sigui dubtosa, les relíquies, amb la deguda prudència, s'hauran de retirar de la veneració dels fidels; - impedir l'excessiu fraccionament de les relíquies, que no es correspon amb el respecte degut al cos; les normes litúrgiques adverteixen que les relíquies han de ser de "una mida tal que es puguin reconèixer com a parts del cos humà";
- advertir els fidels perquè no caiguin a la mania de col·leccionar relíquies; això en el passat ha tingut conseqüències lamentables;
- vigileu perquè s'eviti tot frau, forma de comerç i degeneració supersticiosa.

Les diverses formes de devoció popular a les relíquies dels Sants, com el petó de les relíquies, adorn amb llums i flors, benedicció impartida amb aquestes, treure-les en processó, sense excloure el costum de portar-les als malalts per confortar-los i donar-ne més valor a les seves súplices per obtenir la curació, s'han de realitzar amb gran dignitat i per un autèntic impuls de fe. En qualsevol cas, s'evitarà exposar les relíquies dels Sants sobre la taula de l'altar: aquesta es reserva al Cos i la Sang del Rei dels màrtirs.





## Any 1992

### CATECISME DE L'ESGLÉSIA CATÒLICA

#### La religiositat popular

**1674.** Fora de la litúrgia dels sacraments i dels sacramentals, la catequesi ha de tenir en compte les formes de la pietat dels fidels i de la religiositat popular. El sentit religiós del poble cristià sempre ha trobat la seva expressió en formes variades de pietat que envolten la vida sacramental de l'Església, com la veneració de les relíquies, les visites als santuaris, els pelegrinatges, les processons, el viacrucis, les danses religioses, el rosari, les medalles, etc.

## Any 1983

### CODI DE DRET CANÒNIC

#### 1190

§ 1. Està terminantment prohibit vendre relíquies sagrades.

§ 2. Les relíquies insignes així com aquelles altres que gaudeixen de gran veneració del poble no poden de cap manera alienar-se vàlidament o traslladar-se a perpetuïtat sense llicència de la Seu Apostòlica.

- 1190 El § 1 es refereix a totes les relíquies sigui quin sigui el seu amo. El § 2 es refereix a relíquies que siguin béns eclesiàstics, les quals, quan gaudeixen de gran veneració popular, no es poden alienar vàlidament sense llicència de la Seu Apostòlica

**1236** § 1. Segons la pràctica tradicional de l'Església, la taula de l'altar fix ha de ser de pedra, ia més d'un sol bloc de pedra natural; no obstant això, segons el parer de la Conferència Episcopal, es pot emprar una altra matèria digna i sòlida; les columnes o la base poden ser de qualsevol material.

§ 2. L'altar mòbil pot ser de qualsevol matèria sòlida, que estigui d'acord amb l'ús litúrgic.

**1236** Es dedica aquest c. a determinar els requisits d'una i altra classe d'altars, seguint gairebé literalment la Institutio generalis Missalis Romani 263 i 264. Mantinent la classificació del CIC 17 (cc. 1197 i 1198) en fixos i movibles, els requisits dels uns i dels altres han variat . El que ara defineix físicament l'altar fix és la seva adherència al terra (vid. c. anterior); ja no cal que sigui de pedra natural (encara que és recomanable), n'hi ha prou que sigui d'un material digne, sòlid i d'una sola peça, aprovat per la Conferència Episcopal. Tampoc no cal que contingui relíquies de sants (encara que també es recomana, com veurem, conservar aquesta tradició). Tampoc no s'exigeix ja que la base de l'altar fix sigui de pedra

**1237** § 1. S'han de dedicar els altars fixos, i dedicar o beneir els mòbils, segons els ritus prescrits als llibres litúrgics.





§ 2. Cal observar l'antiga tradició de col·locar sota l'altar fix relíquies de Màrtirs o d'altres Sants, segons les normes litúrgiques.

§ 3. Com hem apuntat al comentari al c. anterior, la deposició de relíquies de sants no és necessària (i tractant-se d'altar mòbil no s'ha de fer), però convé conservar aquesta tradició tenint en compte les noves lleis litúrgiques, que demanen que les relíquies siguin grans, certament autèntiques i es col·loquin a la base de l'altar, no dins de la taula ni sobre aquesta. (*Ordo dedicationis*, cap. IV, 11).

**Any 1963**

## CONSTITUCIÓ SACROSANCTUM CONCILIUM SOBRE LA SAGRADA LITÚRGIA

### Festes dels sants

**111.** D'acord amb la tradició, l'Església rendeix culte als sants i en venera les imatges i les relíquies autèntiques. Les festes dels sants proclamen les meravelles de Crist als seus servidors i proposen exemples oportuns a la imitació dels fidels.

Perquè les festes dels sants no prevalguin sobre els misteris de la salvació, deixeu-vos la celebració de moltes a les Esglésies particulars, nacions o famílies religioses, estenent a tota l'Església només aquelles que recorden sants d'importància realment universal.

*Continuarà...*





## ***Una nit i trenta anys: els desconeguts camins de la recuperació de l'Arqueta de Banyoles***

**Redacció.**- L'aventura de l'arqueta reliquiari de sant Martirià de Banyoles, important peça gòtica elaborada el segle XV, i robada l'11 de gener de 1980 per René Alphonse Van der Berge (1940-2020), conegut com Erik el Belga,, ha donat per molta producció literària. La darrera obra dedicada a l'afer s'ha editat fa pocs mesos. Carles Mascort Yglesias ha signat el llibre *Una nit i trenta anys. Els desconeguts camins de la recuperació de l'Arqueta de Banyoles*, publicat per Edicions MMV.

Aquest volum explica el procés de recuperació que el mateix autor va iniciar vint-i-cinc anys després del saqueig i que ha comportat una intensa labor d'investigació en el món de les galeries d'art, col·leccionistes i antiquaris en l'àmbit internacional. Tot aquest esforç ha comportat la recuperació de la gran majoria de les trenta peces que van ser objecte de l'espoli; actualment només en falten cinc per recuperar.

El contingut, especialment dedicat a descriure les gestions de Carles Mascort, també ofereix una aproximació a la devoció a sant Martirià i al seu reliquiari, qualificat com una de les millors peces d'orfebreria de l'època gòtica a Catalunya.

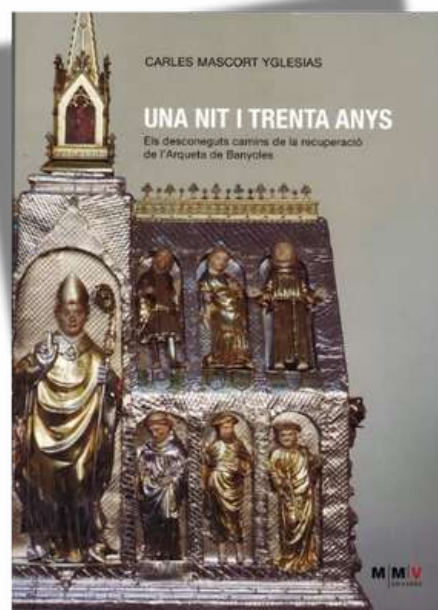

En qualsevol cas, en conjunt, proporciona una visió de com les relíquies i els reliquiaris han resultat molt importants en la història i cultura del país, més enllà del fet estrictament religiós, i han ocupat pàgines de la premsa, diaris i publicacions periòdiques actuals a més de les xarxes i món virtuals.



Façana del monestir de Sant Esteve de Banyoles, on eren venerades les relíquies de sant Martirià en la seva arqueta

# RELÍQUIES SÓN NOTÍCIA

Catalunya + Cristiano

VIDA ECLESIAL • 22 SETEMBRE 2024

TARRAGONA

L'arquebisbe Joan Planellas va presidir la missa solemne en honor de la patrona

## Falset celebra el 250è aniversari de l'arribada de les relíquies de santa Càndia



L'arquebisbe Joan Planellas, durant la missa, amb les relíquies de santa Càndia.

### REDACCIÓ

Fotos: Anna Abella

**E**l diumenge 8 de setembre, l'església de Santa Maria de Falset va acollir la missa solemne en honor de la patrona, santa Càndia, de la qual aquest any se celebra el 250è aniversari de l'arribada de les seves relíquies al municipi. L'Eucaristia, que va comptar amb la participació d'un gran nombre de fidels que van omplir el temple, va estar presidida per l'arquebisbe de Tarragona Joan Planellas. L'església es va vestir de gala per a la celebració, durant la qual es va estrenar un nou cant dedicat a la santa, compost per Mn. Joan Àguila Chavero, fill de Falset, i els gegants Antoni i Càndia van oferir a tots els presents la dansa de la Jòta de Falset amb l'acompanyament de la banda de música.

El mateix diumenge a la tarda va tenir lloc la clausura oficial de la celebració del 250è aniversari, que es va fer amb una pregària de la novena i el tancament de l'urna de les relíquies. Un cop tancades, els fidels van participar en la processó de retorn de la imatge de santa Càndia a la seva capelleta. Finalment, es va projectar un videomapatge a la façana de l'església parroquial dedicat a l'efemèride dels 250 anys de l'arribada de les relíquies de santa Càndia.

### UNA CELEBRACIÓ RENOVADORA PER AL TEMPLE DE FALSET

La missa solemne del dia 8 de setembre va ser un dels actes centrals de la celebració del 250è aniversari, que havia començat el 31 d'agost amb l'entrada de la imatge de santa Càndia a Falset. La processó d'entrada va comptar amb tots els elements del seguici festiu i un gran nombre de fidels amb fanalets encesos, que van recordar l'entrada de les relíquies l'any 1774.

D'altra banda, en el marc d'aquesta celebració, la parròquia de Falset, amb el seu rector, Mn. Xavier Roig al capdavant, ha aprofitat per impulsar un projecte d'embelliment del temple. El projecte inclou la rehabilitació de la façana i de l'interior del temple, així com la col·locació d'onze vitralls amb al·legories a santa Càndia, a Maria i a les tradicions de Falset, i que són obra de la vitrallera Dolors Lafuente, amb taller a Reus. ■

La parròquia ha aprofitat la celebració per impulsar un projecte d'embelliment del temple

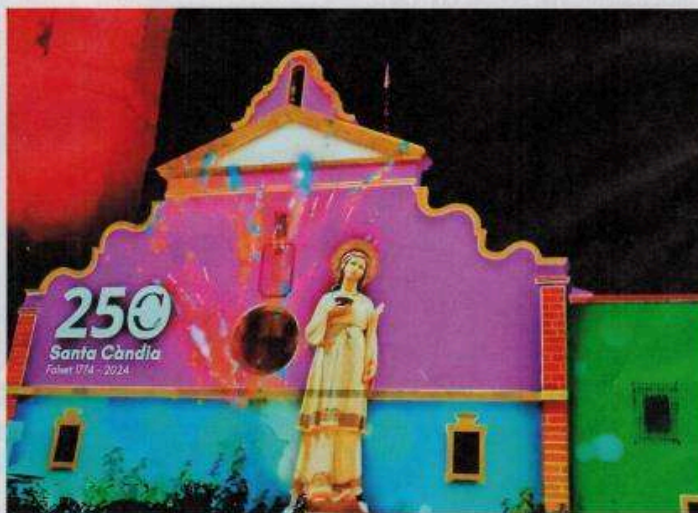

Projecció del videomapatge a la façana de l'església parroquial dedicat a l'efemèride dels 250 anys de l'arribada de les relíquies de santa Càndia.



# RELÍQUIES SÓN NOTÍCIA

Hemeroteca | Fotos | Vídeos | Subscripcions

## el 3 de vuit

Actualitat | Economia | Vins i Caves | Esports | Cultura | Castells | Gastronomia | Opinió

Actualitat | Vilafranca del Penedès

### Primers actes per commemorar els 325 anys de l'arribada de les relíquies de Sant Fèlix a Vilafranca



Redacció el3devuit

@el3devuit

21/10/2024 - 10:36h

Una comissió amb historiadors i persones vinculades a la Festa Major prepara un programa per celebrar l'efemèride

L'any vinent Vilafranca commemorarà els 325 anys de l'arribada de les relíquies de Sant Fèlix a la vila. Una comissió formada per historiadors i persones vinculades a la Festa Major fa temps que treballa per organitzar un programa d'actes per celebrar l'efemèride.

Mentrestant, però, la comissió ja escalfa motors per recordar que enguany s'escau la data de la concessió i l'atorgació de les relíquies i per això dissabte vinent s'ha preparat una jornada que començarà a les 11.45h al campanar de Santa Maria, des d'on els llençaran tres trons per anunciar la celebració. A les 12h, repicada de campanes, que donarà pas a l'acte commemoratiu del 325 aniversari de la concessió i atorgació de les relíquies, el 26 d'octubre del 1699. Després dels parlaments a càrrec de la comissió i representants municipals, es donarà a conèixer una fotografia del document original de la concessió de les relíquies, que, de manera excepcional, quedaran exposades al públic durant tot el dia, fins les 13.30h i de les 18h a les 21h.

La comissió 325 Sant Fèlix està formada per Àngel Hom, cap del servei de Cultura de l'Ajuntament de Vilafranca; Xavier Aymerich, rector de la parròquia de Santa Maria; Joan Solé Bordes, historiador; Antoni Ribas, periodista; Margarita Roma, membre de la comissió parroquial; Montse Guilera, administradora de la Festa Major del 1999; Enric Vidal i Marc Paredes, impulsors de la iniciativa



## RELÍQUIES SÓN NOTÍCIA

LA CIUTAT 

### Vilafranca celebra el 325è aniversari de la concessió de les relíquies de Sant Fèlix en una jornada històrica



[Redacció](#)

28 d'octubre de 2024, 09:05

L'acte també va servir per inaugurar un quadre que mostra una fotografia del document de la concessió de les relíquies per part del Vaticà el 1699.

El passat dissabte, 26 d'octubre, Vilafranca va celebrar el 325è aniversari de la concessió de les relíquies de Sant Fèlix, fet produït el mateix dia del 1699. El patró vilafranquí no va faltar a la cita, amb una pluja intermitent durant una bona part del dia i, sobretot, del matí. La jornada es va iniciar minuts abans de les 12 h, amb el llançament de diversos trossos de les campanes de la Basílica de Santa Maria. A les dotze en punt va començar la replicada general de les quatre campanes, que va donar pas a l'acte central de la jornada.

La Cripta es va quedar petita per escoltar els diversos parlaments. Va obrir l'acte Mossèn Xavier Aymerich, rector de Santa Maria, que va donar la benvinguda als assistents; a continuació, es va donar la paraula a Marc Paredes i Enric Vidal, impulsors de la iniciativa, que van remarcar la importància de l'esdeveniment i van anunciar la celebració d'actes de cara a l'any vinent, que s'anunciaran pròximament; continuava Joan Solé Bordes, membre del Grup 325 Sant Fèlix, que va explicar la cronologia de la concessió del cos sant de Sant Fèlix; i tancava Francisco Romero, alcalde de Vilafranca, que esmentava el sentiment de comunitat que aporta Sant Fèlix a la vila.

A continuació, es va destapar el marbre que cobreix les relíquies de Sant Fèlix i es va iniciar l'exposició d'aquestes fins a les 13:30 h. També es van poder visitar les relíquies de 18 h a 21 h. No hi ha referències que, a banda del 30 d'agost, s'haguessin exposat mai les relíquies fora de la Diada de Sant Fèlix, així que l'esdeveniment va ser històric i excepcional. L'acte també va servir per inaugurar un quadre que mostra una fotografia del document de la concessió de les relíquies per part del Vaticà el 1699, que ja s'exposa de manera permanent a la Cripta a partir d'ara.

La jornada va ser organitzada pel Grup 325 Sant Fèlix, i amb la col·laboració de les Parròquies de Vilafranca i l'Ajuntament de Vilafranca.



## RELÍQUIES SÓN NOTÍCIA



HOME

TEMÀTIQUES ▾

EDICIÓ DIGITAL

### 625 anys de l'arribada de les relíquies dels sants màrtirs a Cardona



© 24 d'octubre 2024

El dia 20 d'octubre la parròquia de Cardona va celebrar els 625 anys de l'arribada de les relíquies dels sants màrtirs Celdoni i Ermenter. La solemne eucaristia fou presidida pel bisbe de Vic, Romà Casanova, i concelebrada pels mossens de la parròquia, Carles Pubill i Antoni Guixé, i d'altres vinguts de fora. Cal fer esment de l'assistència d'alguns devots de Cellers que van portar les seves relíquies que ells conserven també de sant Celdoni i sant Ermenter.



## RELÍQUIES SÓN NOTÍCIA

**Diari de Girona**

### Campanya per restituir les imatges de Santa Sabina i Sant Valentí d'Olot

L'Associació Cultural d'Amics de Sant Esteve i del santuari del Tura d'Olot ha començat la recollida de fons per reposar les imatges dels copatrons de la ciutat.



Explicació de la campanya de recollida de fons. / AJUNTAMENT D'OLOT

Olot 01 NOV 2024 16:33 Actualitzada 01 NOV 2024 17:17

L'església de Sant Esteve ha recuperat aquest estiu la imatge principal de la façana. El dimecres 3 de juliol es va col·locar la figura del patró, que va inaugurar el dissabte 13 del mateix mes. La recollida de donatius provinents de la col·laboració ciutadana va permetre realitzar la imatge de Sant Esteve, a partir d'una escultura de fang i en miniatura de l'artista Joan Ferrés Curós.

Veient la bona resposta de la iniciativa i amb la voluntat de restituir el patrimoni cultural de la façana de l'església de Sant Esteve, l'Associació Cultural d'Amics de Sant Esteve i del Santuari del Tura d'Olot ha començat a treballar en la recollida de fons per posar a reposar la imatges dels copatrons de la ciutat.

Santa Sabina, la segona imatge que retornarà a Sant Esteve. L'Associació Cultural d'Amics de Sant Esteve i del Santuari del Tura ha impulsat el projecte de restitució de les imatges, després de les obres de consolidació i millora que es van realitzar a la façana de l'Església. Membres de la parròquia, de la delegació de Patrimoni del Bisbat de Girona, del Museu Comarcal de [la Garrotxa](#), del Centre de Restauració de Béns Mobles de la Generalitat, a més d'historiadors i arquitectes han fet possible aquesta iniciativa que parteix d'una extensa anàlisi d'investigació històrica i arquitectònica, que ha permès determinar que era impossible reproduir les figures originals.



## EL MIRALL

RELIQUIAE SANCTORUM IN CATALONIA  
a mitjans de comunicació i xarxes socials



Ràdio Ona

3d · 🌐

...

Avui a 'Diàleg' Joan Arimany, Dolors Peix, Assumpta Arimany, Elisabet Soldevila i el mossèn Jean Claude Ruzindana ens parlaran de Sant Fortià, copatró de Torelló i festivitat dels nenes i les nenes del poble.

Ens explicaran curiositats interessants sobre la veneració ✨ d'aquest Sant a Torelló, aspectes importants sobre la seva iconografia, així com dels rituals relacionats amb Sant Fortià, parlaran dels goigs i de la seva llegenda.

📺 Escolta'l avui a les nou del matí i a la una del migdia a Ràdio Ona 107.4FM o al nostre web [www.radioona.cat](http://www.radioona.cat)



# DIÀLEG

2n dissabte de mes les 9:00h i a les 13:00h

Joan Arimany, Dolors Peix, Assumpta Arimany,  
Elisabet Soldevila, Jean Claude Ruzindana

ESCOLTA-HO A [WWW.RADIOONA.CAT](http://WWW.RADIOONA.CAT)

@RADIOONA



# RELIQUIAE SANCTORUM IN CATALONIA a mitjans de comunicació i xarxes socials

## EL 9 NOU

11/11/2024

### Relíquies, campanes i motor en la 12a Jornada de Recerca Etnològica de Prats, dissabte

**Prats de Lluçanès** Set comunicacions es van presentar dissabte dins la XII Jornada de Recerca Etnològica a la Catalunya Central, emmarcada en el programa Cultura Viva de la Generalitat. Els temes que es van poder escoltar feien referència als 50 anys del Motor Club Vall del Ges, la música pradenca Concepció Piniella, una col·lecció profana de relíquies, el toc de campanes de Sant Pere de Roda, els 30 anys de l'entitat pradenca Dansa i Tradició i la memòria sobre diversos objectes utilitzats antigament avui en desús. El Museu del Ter, que és una de les antenes de l'Observatori del Patrimoni Etnològic i Immaterial, en va ser el coordinador, i va comptar amb la col·laboració de la localitat. A la fotografia, Gerard Verdaguer, del Museu de la Torneria de Torelló, presentant la comunicació sobre el Moto Club Vall del Ges R.R.



Observatori  
del Patrimoni  
Etnològic  
i Immaterial

**Cultura  
Viva**

Observatori  
**25anys**  
Observatori del Patrimoni Etnològic i Immaterial



Ball de bastons. Roser Reixach

## XII Jornada de presentació de la recerca etnològica a la Catalunya Central 2024

### Programa Edició 2024

9.45 a 10.00	Benvinguda i presentació de la jornada
10.00 a 10.25	Grup de Recerca Local de Taradell La memòria dels objectes
10.25 a 10.50	Maria Ocaña El toc de les campanes de Sant Pere de Roda Be Cultural d'Inèrtes Local.
10.50 a 11.15	Roser Reixach. Dansa i tradició Trenca anys de danses vives a Prats de Lluçanès
11.15 a 11.45	Pausa cafè
11.45 a 12.10	Gerard Verdaguer 50 anys del Motor Club Vall del Ges
12.10 a 12.35	Carme Garcia, Jordi Ballús i Jordi Serra La reconstrucció del Pont Nou de Roda de Ter (1939-45)
12.35 a 13.00	Glòria Ballús Concepció Piniella i la música
13.00 a 13.25	Joan Arimany Col·lecció profana de relíquies (suposadament) sagrades







# PROPER NÚMERO: 30 DE MARÇ DE 2025



75 anys de la canonització de sant Antoni Maria Claret

400 anys de la mort de sant Miquel dels Sants

Relíquies de sant Jordi al Palau de la Generalitat de Catalunya

Els gremis i la possessió de relíquies

Les petjades de sants: empremtes de la geografia mítica

Les relíquies de sant Pere a Reus

Crònica de l'exposició 'Reliquiae Sanctorum' al Museu del Ter

... i molt més.



CENTRE D'INTERPRETACIÓ  
RELIQUIAE  
SANCTORUM  
IN CATALONIA

SUBSCRIPCIÓ GRATUÏTA A:  
**SUBSCRIPCIÓ REVISTA**

**Voleu descarregar números anteriors?**



**DIRECCIÓ I REDACCIÓ: JOAN ARIMANY I JUVENTENY.  
AMB LA COL·LABORACIÓ DE ROSA PLANAS I FERRER  
I JORDI LLABRÉS I SANS**

© 2024 Centre d'Interpretació *Reliquiae Sanctorum in Catalonia*



Correcció:

CONSORCI PER A LA  
NORMALITZACIÓ  
LINGÜÍSTICA  
CNL d'Osona - OC de Manlleu

## **AGRAÏMENTS:**

**ASSOCIACIÓ CLAU DE VOLTA DE PALAMÓS, CNL-OC DE MANLLEU, PATRIMONI DE LA CATEDRAL DE BARCELONA, ALBERT DOMÈNECH, RAMON FERRANDIS -LA GARRIGA SECRETA, JORDI LLABRÉS, ROSA PLANAS, NIL RIDER, VÍCTOR RODRÍGUEZ I NORA VELA**